

Voorbeeld installatie DeLuxe schutting, horizontaal, tussen de palen.

We zijn hier uitgegaan van het gebruik van hele schutting planken. Voor andere breedte en/of hoogtematen heeft u wellicht meer/minder materiaal nodig.

Benodigheden voor 1 segment tussen de palen 198cm (192cm als u onze gleufpalen gebruikt) breed en 196cm hoog.

- 2 (gleuf)palen van bamboe (of beton/hardhout, niet bij ons te verkrijgen).
- 15 DeLuxe planken (bruto maat 140x1950mm; werkende maat 126x1950mm)
- 2 U-profielen (esthetisch kan u een 3^e U-profiel gebruiken als onder plank)
Als u onze bamboe gleufpalen gebruikt heeft u de u-profielen niet nodig.
- 1 afdeklát
- Schroeven (boor het bamboe altijd eerst voor)

Resultaat:

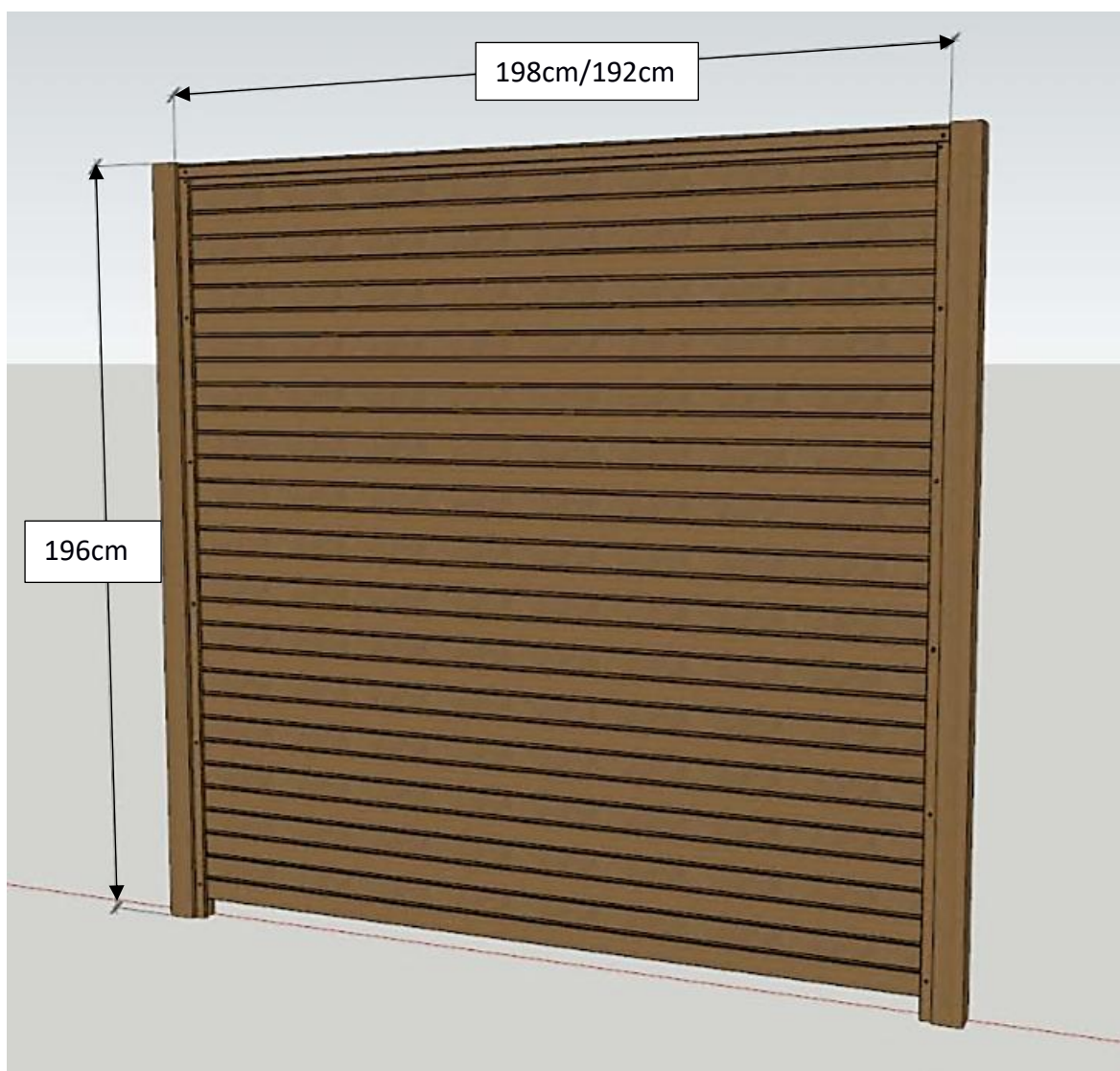

Zet de palen loodrecht en waterpas in de grond met een hoogte van 196cm boven de grond.

- Wilt u onderop ook een U-profiel dan moet het 197cm boven de grond worden.

-Gebruikt u betonpalen met onderdorpel, houdt u dan ook rekening met de hoogte van de dorpel.

De afstand tussen de palen dient 198cm te zijn.

Gebruikt u de gleufpalen is deze afstand 192cm tussen de palen.

Hierdoor hebben de planken straks 0,5cm speling aan weerszijde.

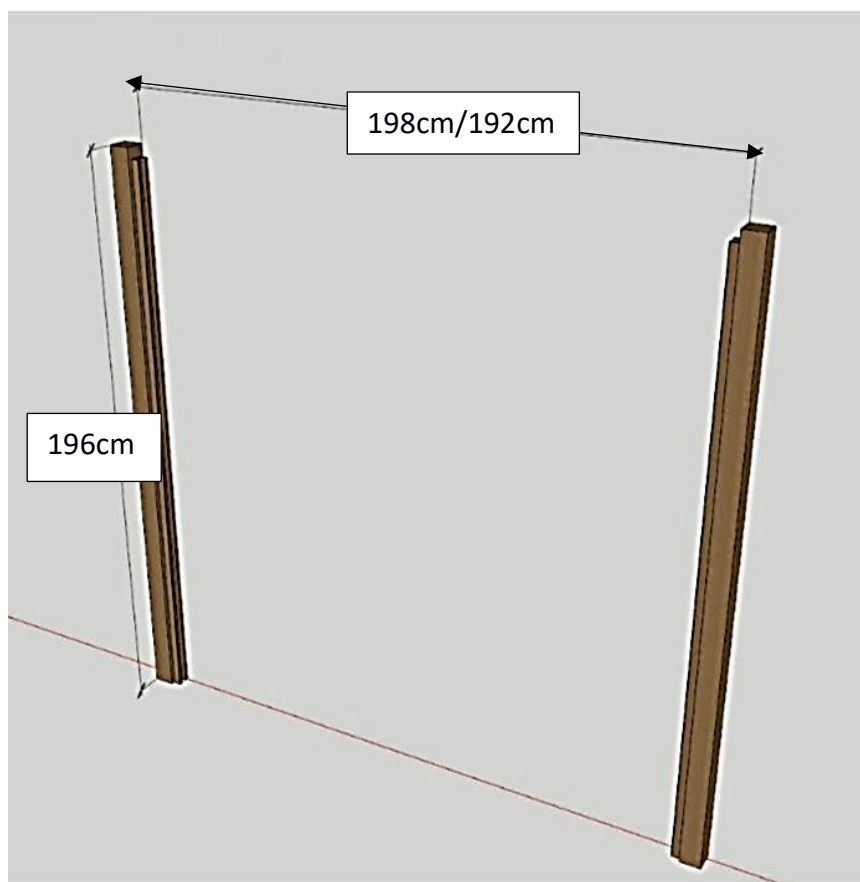

Wilt u esthetisch een extra U-profiel horizontaal onderop hebben, dan dient deze 10-15 keer doorboort te worden met ca. 10mm zodat het water weg kan lopen. Het U-profiel zet u middels hoekprofielen vast aan de paal op 3cm boven de grond.

Als u de bamboe gleufpalen gebruikt, heeft u geen u-profiel nodig en kunt u de volgende stap over slaan.

Het U-profiel moet een lengte krijgen van 189cm. Monteer deze 4cm onder de bovenkant van de paal. Onderop moet het nu 3cm boven de grond zijn.

Wanneer u betonpalen met onderdorpel gebruikt moet de afstand tussen het U-profiel en de dorpel minimaal 1cm zijn.

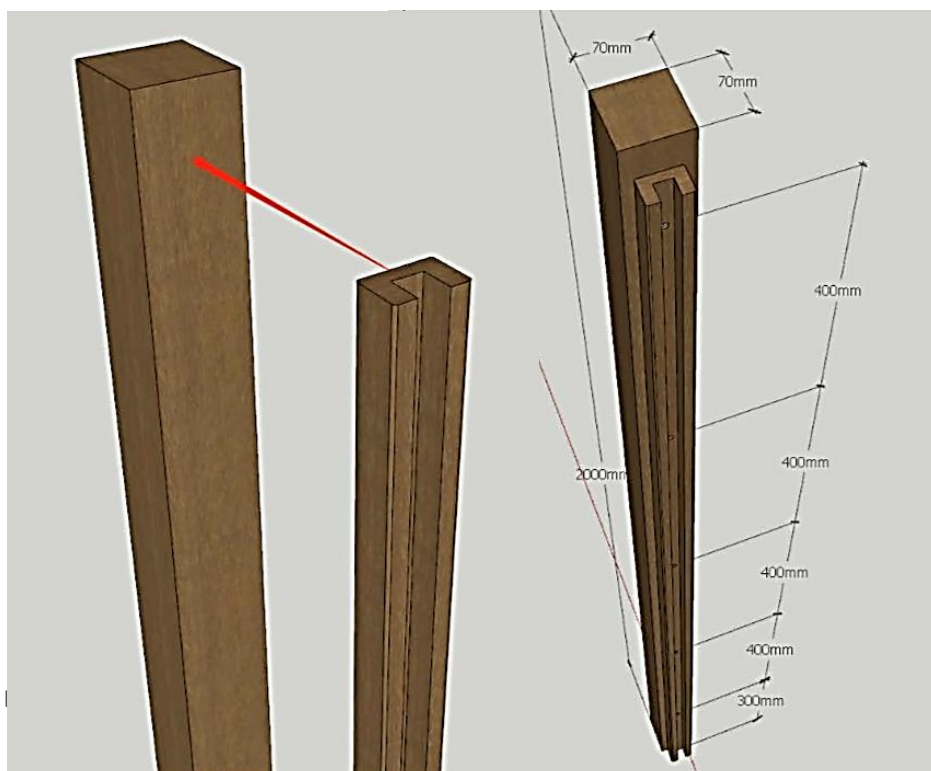

Plaats de eerste plank (met het mes van de plank omhoog; groef kant naar beneden) waterpas in de U-profielen/gleuf.

De onderkant van de plank moet op 3cm van de grond (193cm vanaf de bovenkant van de paal) vast gezet worden middels door het U-profiel/door de paal in de plank te schroeven.

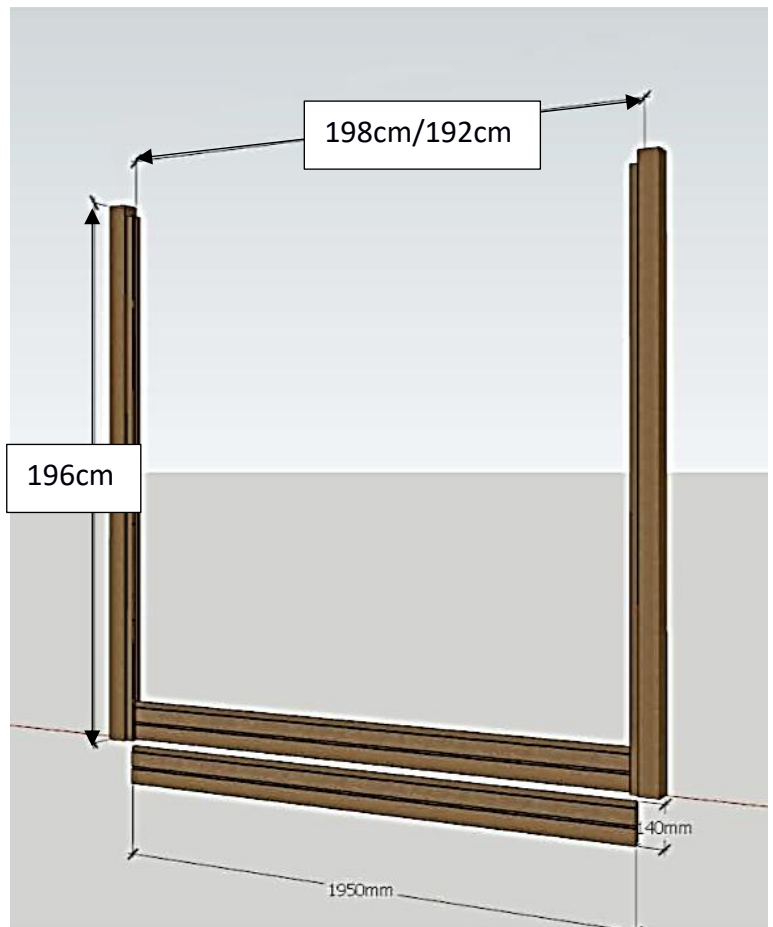

Stapel de rest van de planken in het U-profiel/gleuf. Zet de planken om de 3 vast met een schroef door het U-profiel/door de paal.

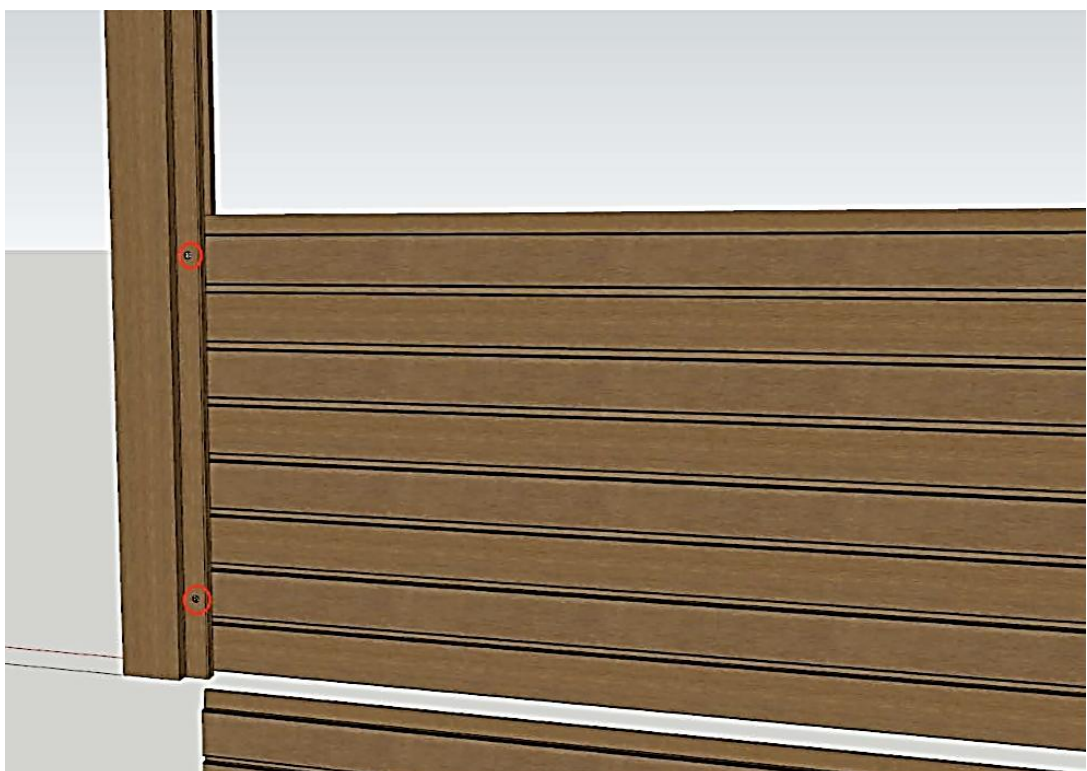

De laatste plank moet nu 1,5/2cm boven het U-profiel uitsteken/ 2cm onder de bovenkant van de paal.

Zet deze plank weer vast met schroeven door het U-profiel.



Plaats de afdeklap (afgekort op de juiste lengte) over de laatste plank en schroef deze schuin naar beneden vast in de laatste plank.

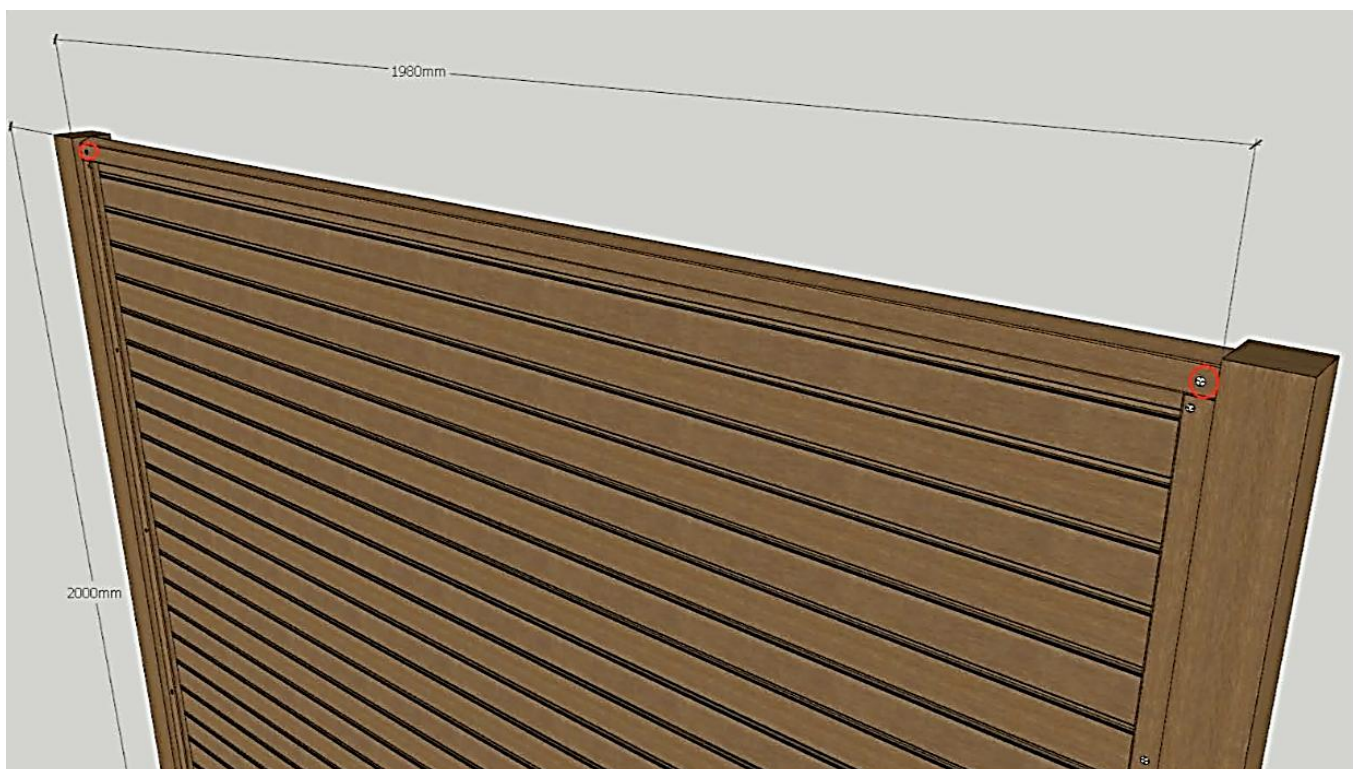



Eind resultaat:

