

Voorbeeld installatie DeLuxe schutting, verticaal, tussen de palen.

We zijn hier uitgegaan van het gebruik van hele planken. Voor andere breedte en/of hoogtematen heeft u wellicht meer/minder materiaal nodig.

Benodigheden voor 1 segment tussen de palen 191,5cm breed en 198cm hoog.

- 2 palen bamboe (of beton/hardhout, niet bij ons te verkrijgen).
- 15 DeLuxe planken (bruto maat 140x1950mm; werkende maat 126x1950mm)
- Hoekprofielen* Niet bij ons te verkrijgen
- Schroeven (boor het bamboe altijd eerst voor)
- 4 of 5 frame latten
- 1 afdeklath

Resultaat:

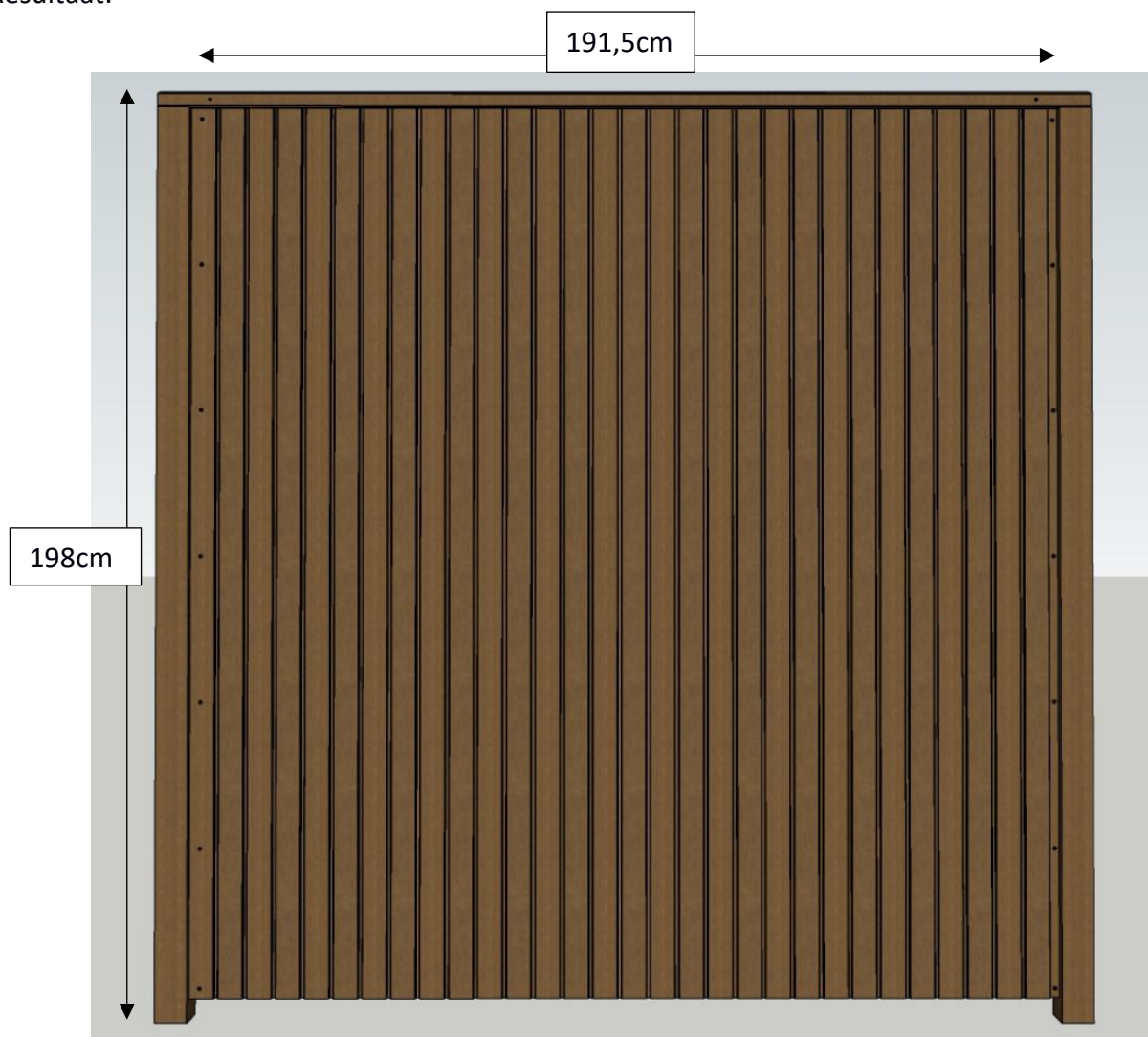

Zet de palen loodrecht en waterpas in de grond.

De palen moeten 194cm hoog zijn. Houdt bij betonpalen (met onderdorpel) ook rekening met de hoogte van de dorpel.

Tussen de palen moet 191,5cm zitten, hierdoor heeft de laatste plank 1cm speling om deze gemakkelijk te monteren tussen de paal en de een na laatste plank..

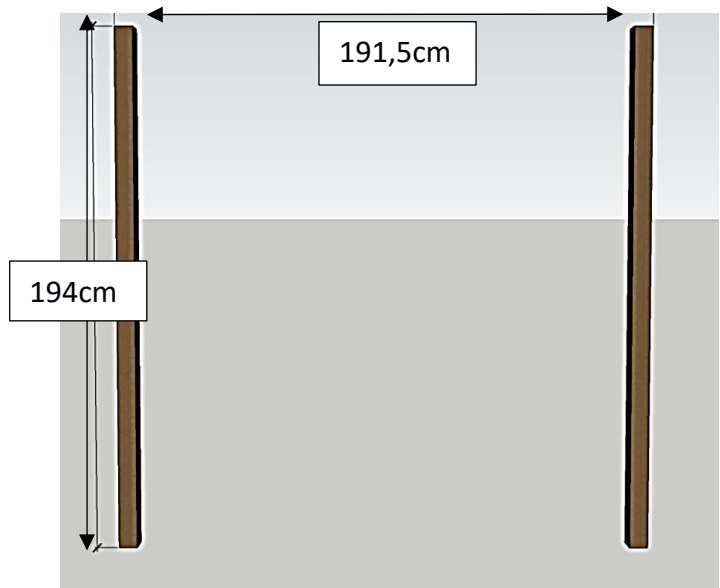

Maak een frame zoals hiernaast afgebeeld. Bestaande uit 2 of 3 horizontale latten en 2 verticale frame latten. Het frame moet 191,5cm breed en 193cm hoog zijn.

Schroef het frame door middel van hoekprofielen palen. Zet het frame 3cm van de grond, of 1cm ruimte boven de onderdorpel.

Het frame moet bovenin even hoog zijn als de palen.

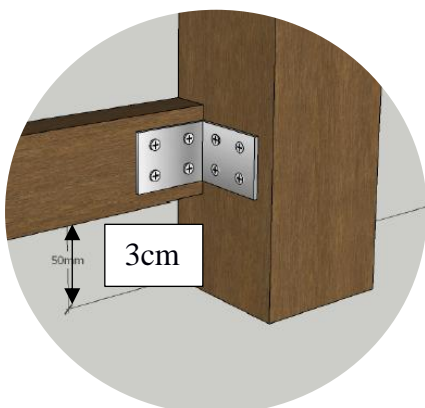
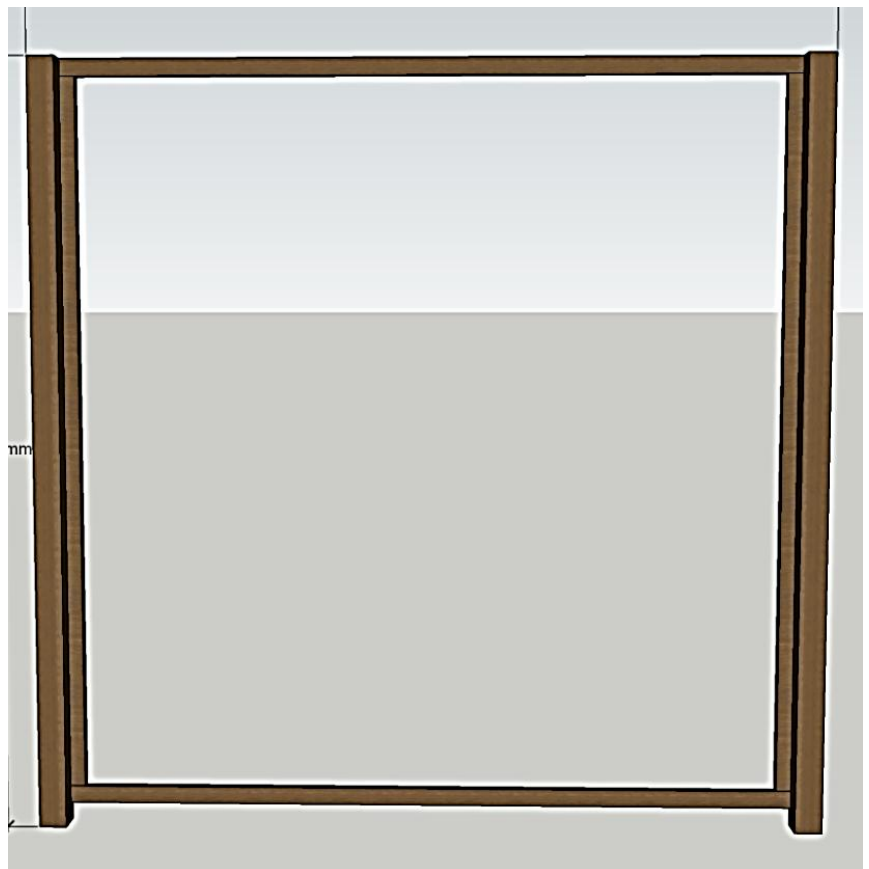

Plaats de eerste plank verticaal (met het mes van de plank richting de binnenkant en de groef richting de paal).

Zet deze op dezelfde hoogte als je onderste horizontale framelet vast (3cm boven de grond of 1cm boven de dorpel) middels door de plank in de frame latten te schroeven.

De plank moet nu 2cm boven de paal en framelet uitsteken.

Schroef vervolgens in het mes van de plank vast op de frameletten. Zorg dat de schroefkop verzonken in de plank zit, zodat de volgende plank hier overheen valt.



Plaats de volgende planken op dezelfde manier en schroef in de mes van de plank op de twee of drie horizontale latten vast. Zorg dat alle schroefkoppen verzonken zijn.

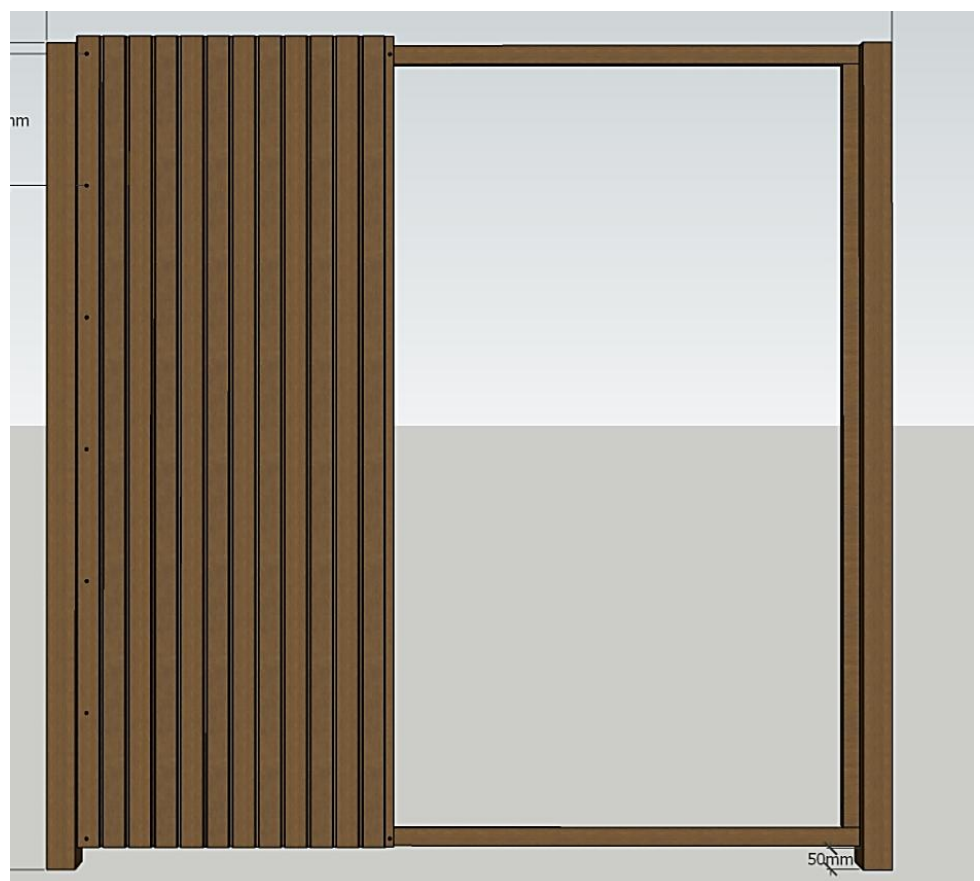



Stapel en schroef door.

De laatste plank moet nu met 1cm afstand tot de paal eindigen.

Schroef deze plank op de framelatten vast.

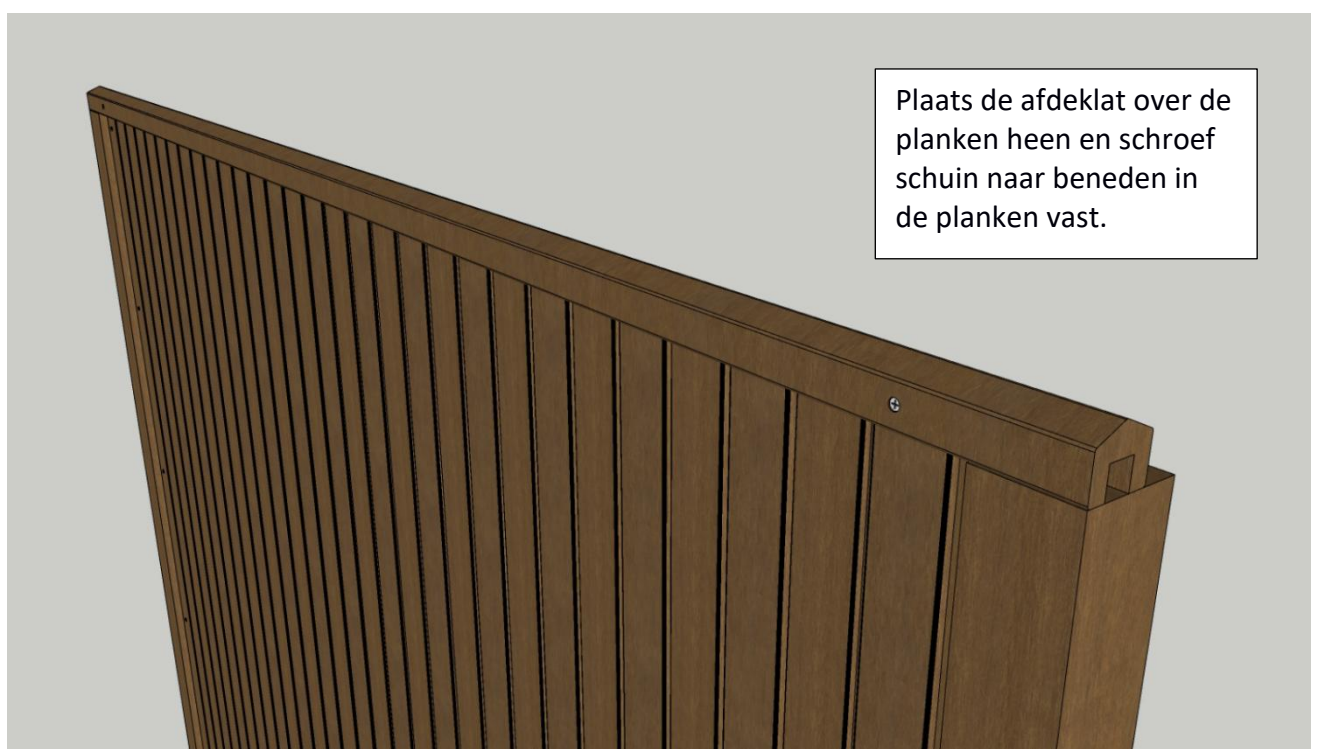

Plaats de afdeklath over de planken heen en schroef schuin naar beneden in de planken vast.

Er kunnen hier geen rechten aan worden ontleend.



Eind resultaat 'voorkant':



Eind resultaat 'achterkant':
Achterzijde met 2 horizontale frame latten.

Achterzijde met 3 frame latten horizontaal.



Er kunnen hier geen rechten aan worden ontleend.