



Solid Bamboo Element B.V.

Satellietbaan 6
2181 MH Hillegom
T:0031(0) 252 53 44 17
info@solidbamboo.com

Voorbeeld installatie DeLuxe schutting, verticaal, voor de palen.

We zijn hier uitgegaan van het gebruik van hele planken. Voor andere breedte en/of hoogtematen heeft u wellicht meer/minder materiaal nodig.

Benodigheden voor 1 segment incl. de palen 190,5cm breed en 200cm hoog.

- 2 palen van bamboe (of hardhout/beton, niet bij ons te verkrijgen).
- 15 DeLuxe planken (bruto maat 140x1950mm; werkende maat 126x1950mm)
- Hoekprofielen* Niet bij ons te verkrijgen
- Schroeven (boor het bamboe altijd eerst voor)
- 3 frame latten (dit kunnen er ook 2 zijn)
- 1 afdeklát



Er kunnen hier geen rechten aan worden ontleend.

Zet de palen loodrecht en waterpas in de grond.

De palen moeten 196cm hoog zijn en incl. de palen 190.5cm uit elkaar staan.

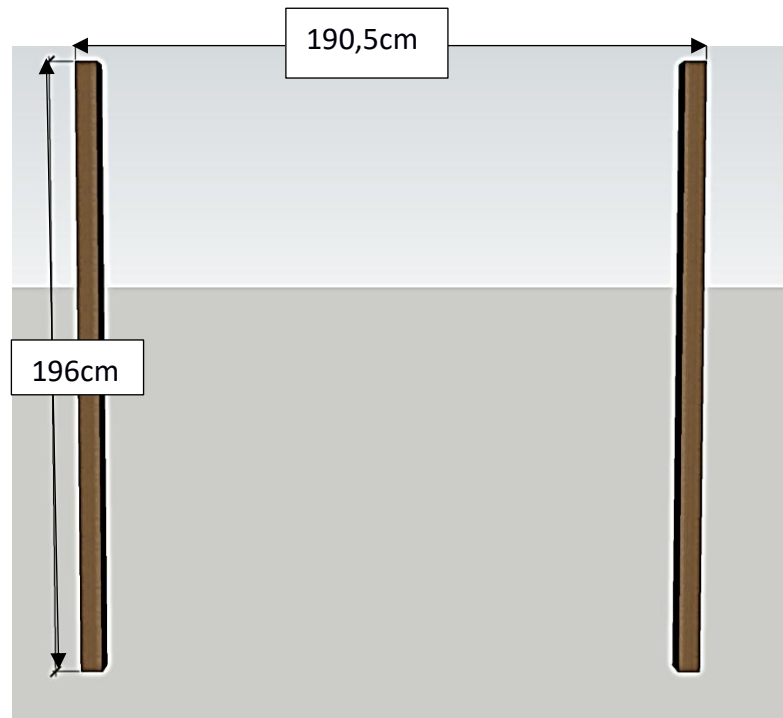

Plaats eerst de horizontale frame lat 3cm boven de grond (193cm vanaf de bovenkant van de paal) en maak middels een hoekprofiel vast aan de paal.
Zorg dat de voorkant van de lat aansluit op de voorkant van de paal.

Plaats de andere twee frame latten in het midden en helemaal boven in. Ook deze worden middels een hoekprofiel aan de paal vast gemaakt. Als u 2 framelatten gebruikt valt de middelste weg.

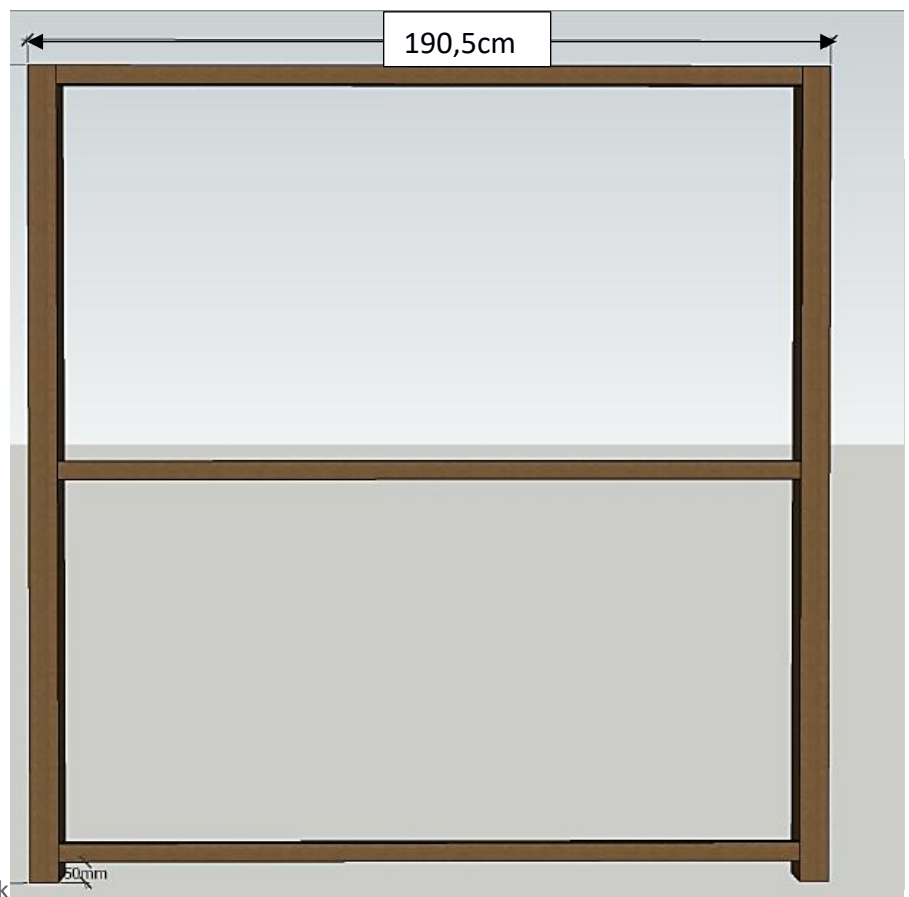
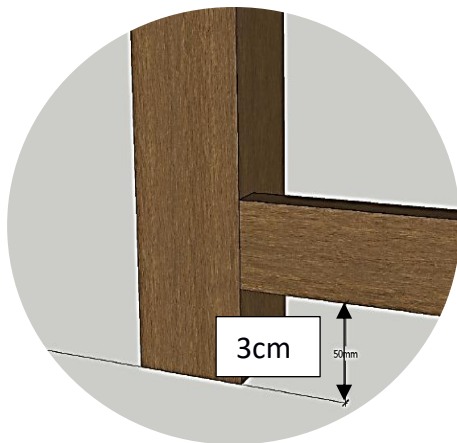

Er k

Plaats de eerste plank verticaal (met het mes van de plank richting de binnenkant en de groef richting de paal).

Zet deze op dezelfde hoogte als de onderste framelet vast middels door de plank in de horizontale frame latten te schroeven.

De plank moet nu 2cm aan de bovenkant uitsteken.

Zorg dat de schroefkop verzonken is zodat de volgende plank hier overheen valt.

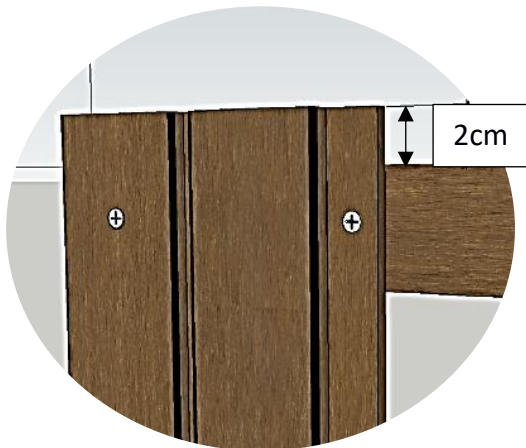
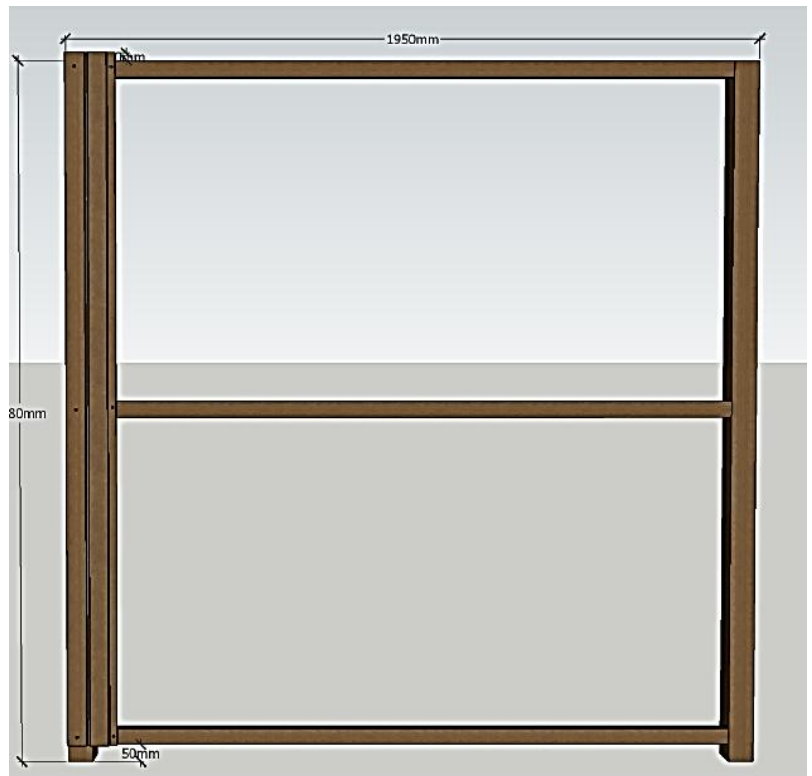

Plaats de volgende planken op dezelfde manier en schroef in de mes van de plank op de drie horizontale latten vast.

Zorg dat alle schroefkoppen verzonken in de plank zitten, zodat de volgende plank er overheen valt.



Stapel en schroef door.

De laatste plank moet nu exact eindigen bij het eind van de paal. Schroef deze plank op meerdere plekken in de paal vast.



Plaats de afdeklap over de planken en schroef schuin naar beneden vast in de plank.



Er kunnen hier geen rechten aan worden ontleend.



Eind resultaat 'voorkant':



Eind resultaat 'achterkant':

