



Solid Bamboo Element B.V.

Satellietbaan 6
2181 MH Hillegom
T:0031(0) 252 53 44 17
info@solidbamboo.com

Voorbeeld installatie Rhombus schutting, horizontaal, tussen de palen.

We zijn hier uitgegaan van het gebruik van hele planken. Voor andere breedte en/of hoogtematen heeft u wellicht meer/minder materiaal nodig.

Benodigheden voor 1 segment tussen de palen 196cm breed en 202,5cm hoog.

- 2 palen bamboe (of beton/hardhout, niet bij ons te verkrijgen).
- 15 Rhombus planken (bruto maat 140x1950mm; werkende maat 131x1950mm)
- 1 afdeklath
- 3 framelatten
- Hoekprofielen* Niet bij ons te verkrijgen.
- Clips en schroeven (boor het bamboe altijd eerst voor)

Resultaat:

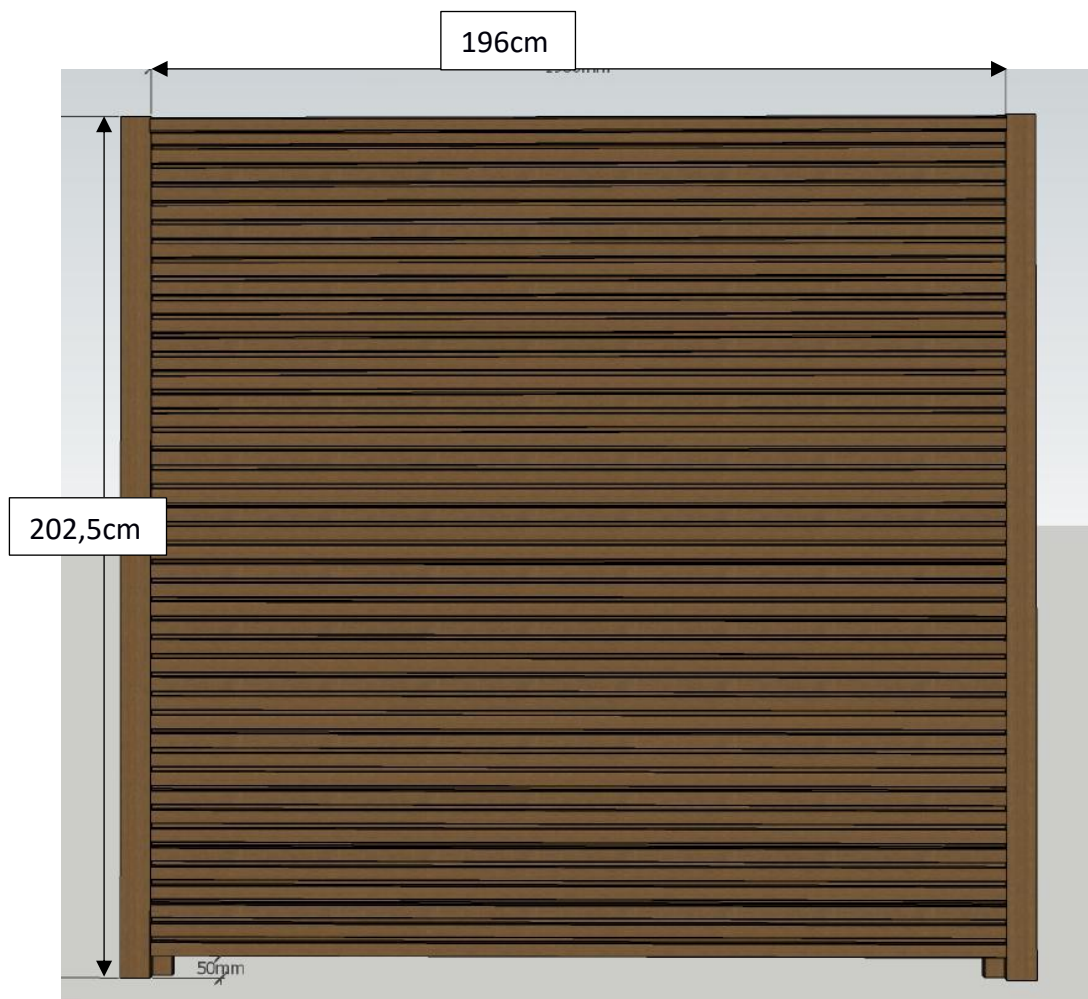

Er kunnen hier geen rechten aan worden ontleend.

Zet de palen loodrecht en waterpas in de grond.

Hoogte van de palen moet 202,5cm zijn. Als u betonpalen met onderdorpel gebruikt houdt u dan rekening met de hoogte van de dorpel.

Zorg dat er 196cm tussen de palen zit. Dan hebben de planken straks een halve cm aan weerszijde speling.

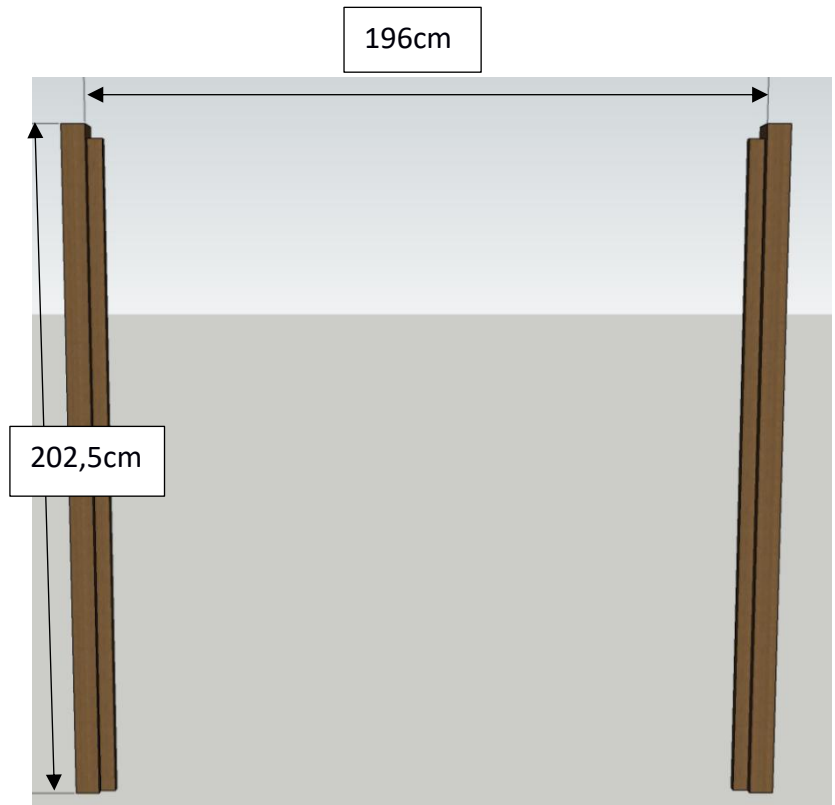

De framelatten moeten 195,5cm* lang worden gemaakt. Als u onderdorpels gebruikt is deze hoogte anders.

Monteer de framelatten door middels van de hoekprofielen op de palen. Doe dit op 4cm onder de bovenkant van de paal. De lat komt hierdoor 3cm boven de grond.

Met gebruik van onderdorpels mag dit 1cm zijn tussen de framelatten en de dorpel.

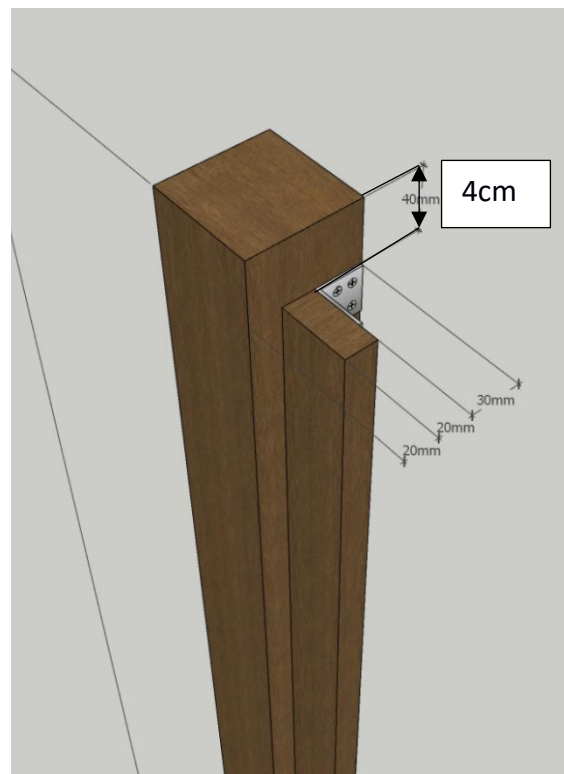

De eerste plank moet met het mes omhoog tussen de palen op de framelatten vastgezet worden. Er is aan weerszijdes 0.5cm speling.

Schroef onderkant van de lat op 3cm boven de grond (199,5cm vanaf de bovenkant van de paal) vast door in de eerste groef door de plank heen te schroeven.

Schuif de clip over het mes van de eerste plank en zet de clip vast op de framelat.

Kort de derde framelat af op 195,5cm. Houdt nu de frame lat in het midden van de schutting waterpas (op 3cm van de grond) vast en schroef door de schuttingplank heen in de frame lat.

Schuif de clip over het mes van de plank en zet de clip vast op de frame lat.

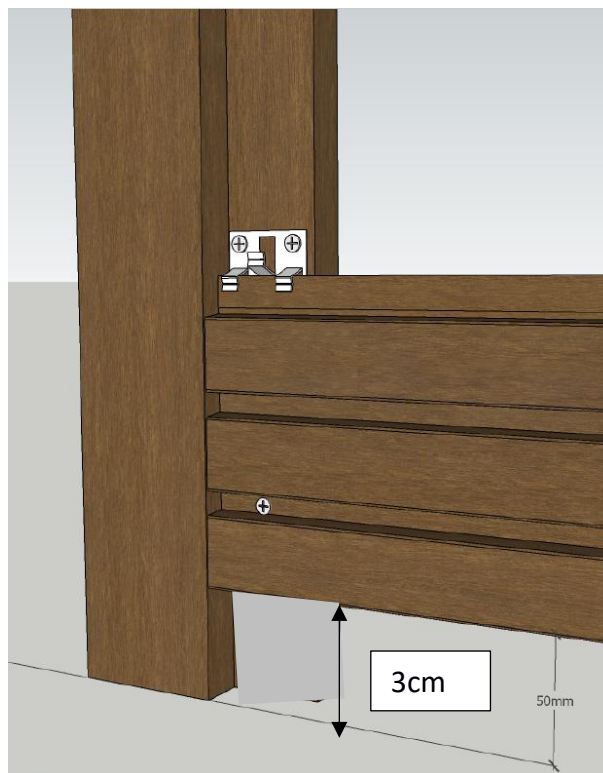

Schuif de volgende plank in de clips en zet de plank vervolgens met drie clips vast op de framelatten. Stapel en schroef op deze manier door.

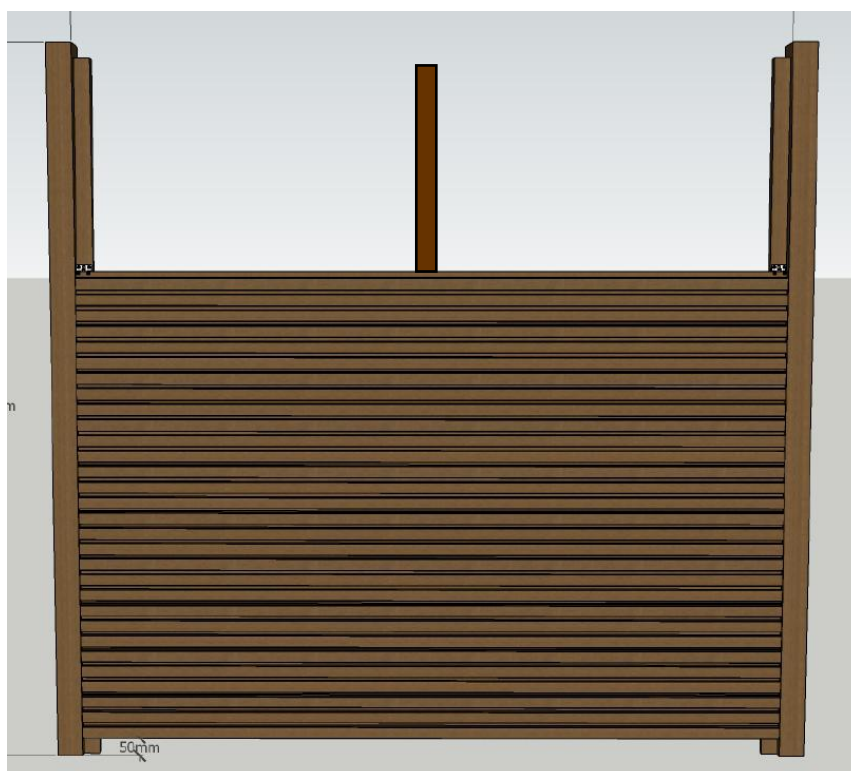

Er kunnen hier geen rechten aan worden ontleend.

De laatste plank moet nu 2cm onder de paal eindigen. Plaatst de afdeklathout over de laatste plank heen.

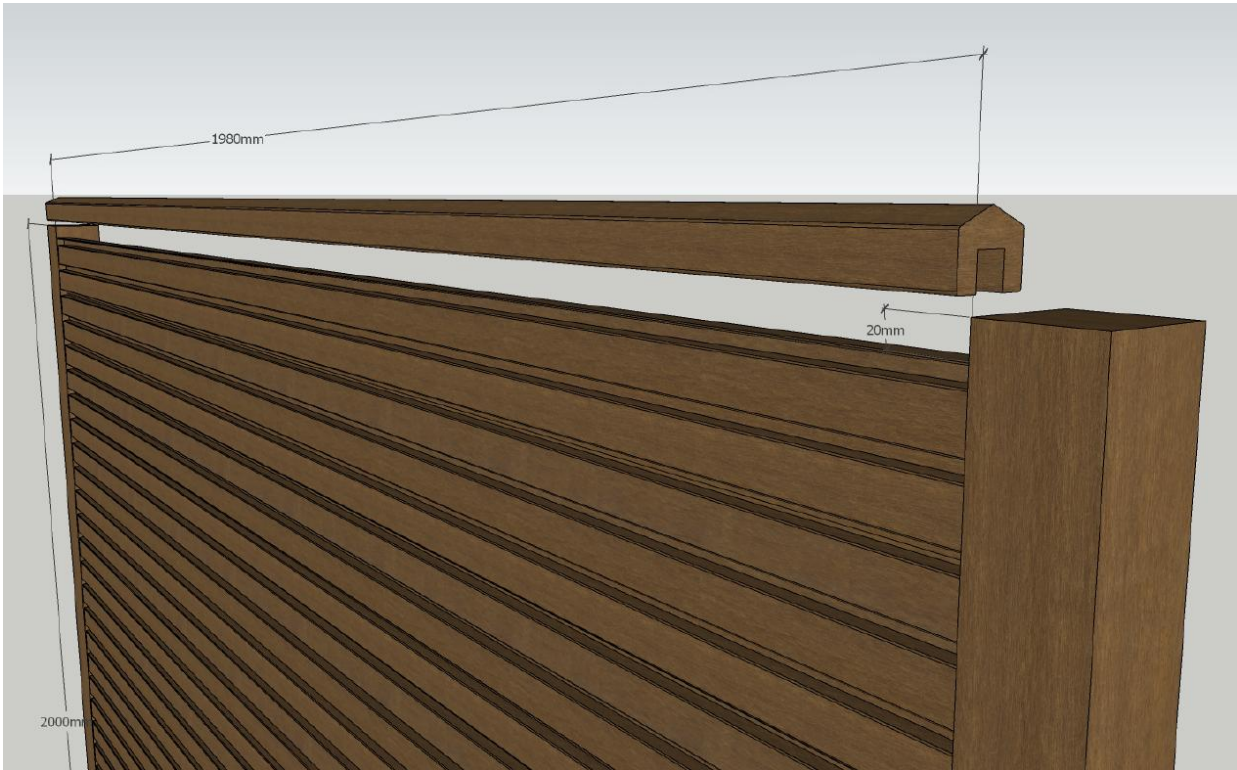

Schroef de afdeklathout schuin naar beneden vast in de laatste plank.

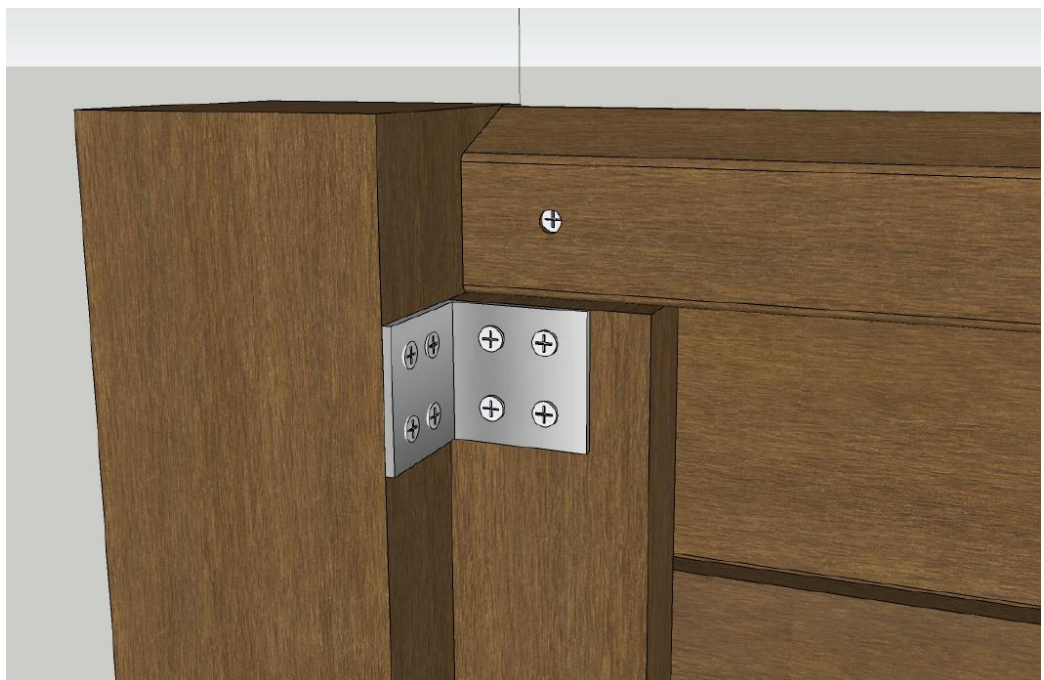

Er kunnen hier geen rechten aan worden ontleend.



Eindresultaat 'vooraanzicht':



Eindresultaat 'achteraanzicht':



Er kunnen hier geen rechten aan worden ontleend.