



**Solid Bamboo Element B.V.**

Satellietbaan 6  
2181 MH Hillegom  
T:0031(0) 252 53 44 17  
info@solidbamboo.com

## Voorbeeld installatie Rhombus schutting, horizontaal, voor de palen.

We zijn hier uitgegaan van het gebruik van hele planken. Voor andere breedte en/of hoogtematen heeft u wellicht meer/minder materiaal nodig.

**Benodigheden voor 1 segment incl. de palen 195cm breed en 202,5cm hoog.**

- 2 palen bamboe (of hardhout/beton, niet bij ons te verkrijgen).
- 15 Rhombus planken (bruto maat 140x1950mm; werkende maat 131x1950mm)
- 1 afdeklat
- 1 frame lat (esthetisch kan u er 3 doen.)
- Clips en schroeven (boor het bamboe altijd eerst voor)

Resultaat:

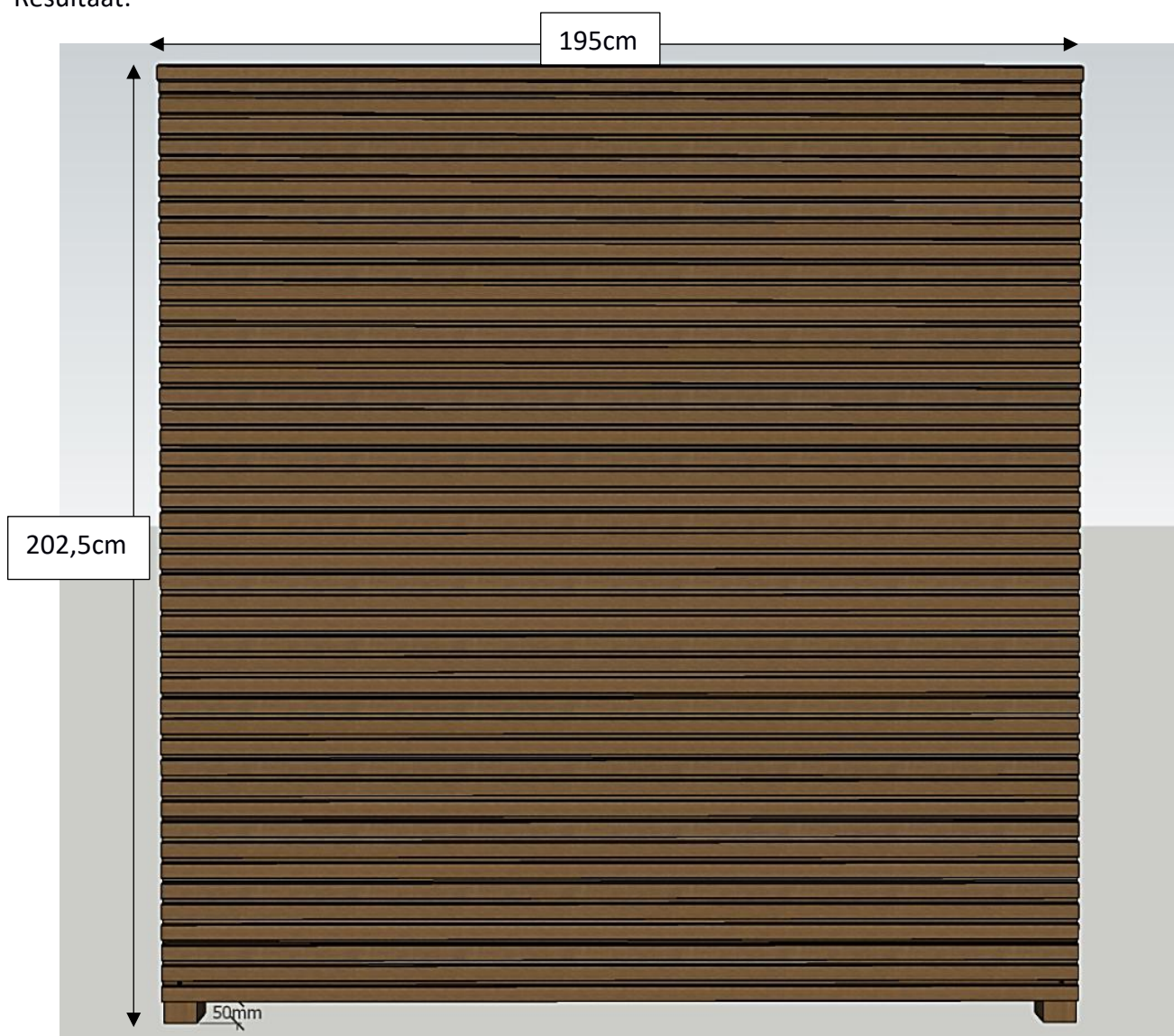

Er kunnen hier geen rechten aan worden ontleend.

Zet de palen loodrecht en waterpas in de grond. De palen moeten 198,5cm hoog zijn.

Voor 1 segment is de totale breedte incl. palen 195cm.

Als er meerdere segmenten geplaatst worden moeten de palen verder uit elkaar zodat men 2 planken op 1 paal kan monteren.

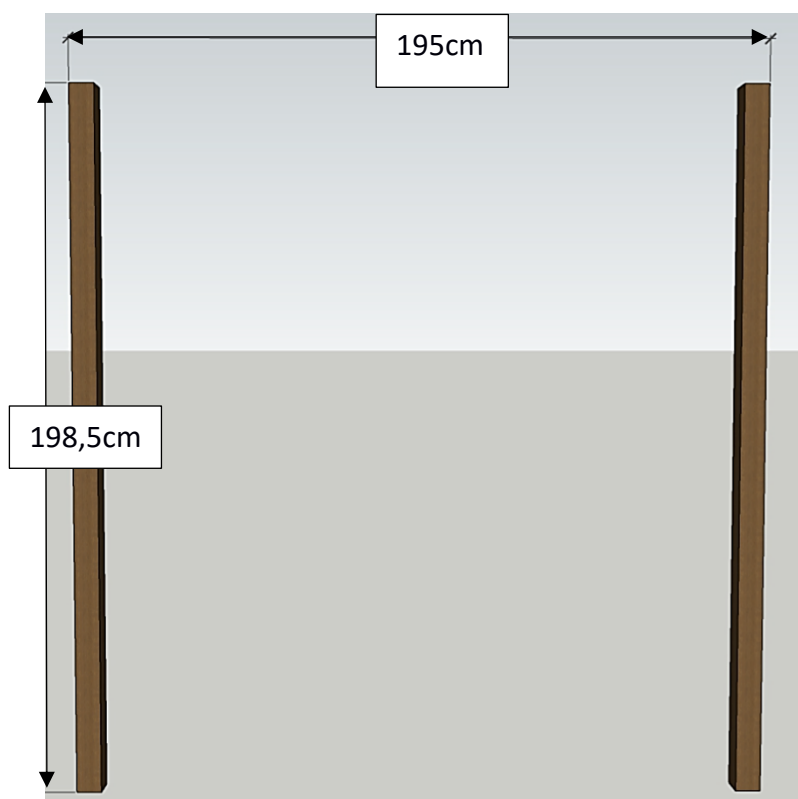

Plaats de eerste plank (met het mes van de plank omhoog; groef kant naar beneden) waterpas op de paal.

Zet deze op 3cm van de grond (195,5cm vanaf de bovenkant van de paal) vast middels door de plank heen in de paal te schroeven.

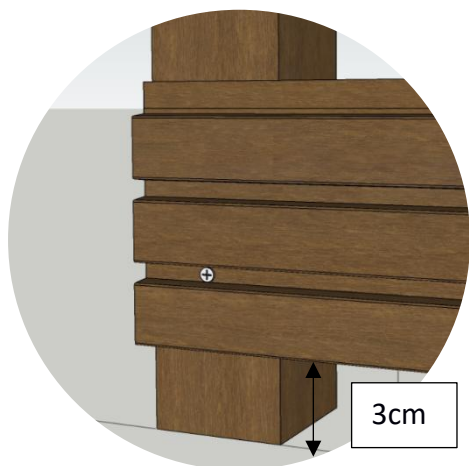
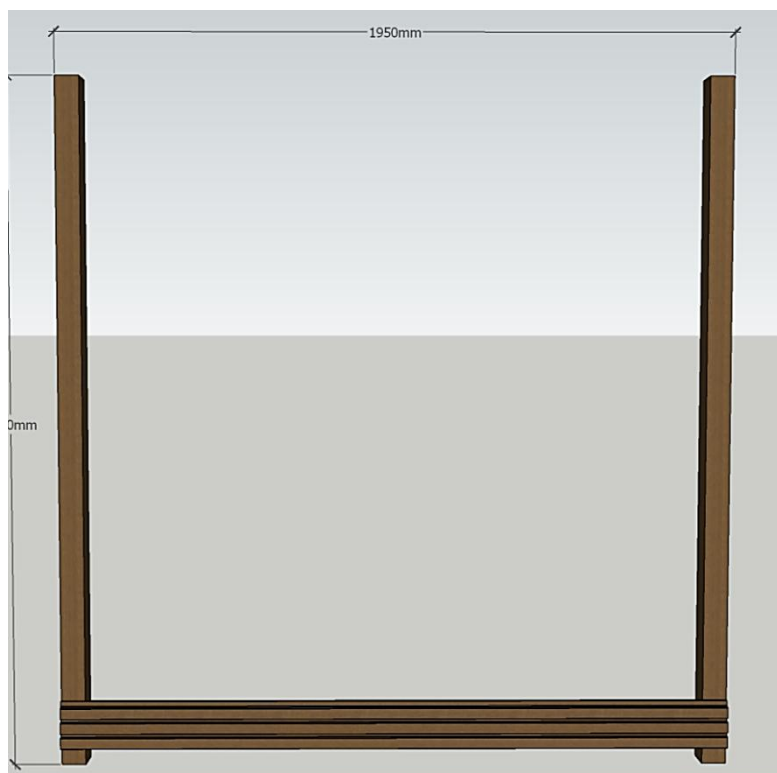

Schuif de clip over het mes van de eerste plank en zet de clip vast op de paal.

Kort de framelat in op 195,5cm. Houdt nu de frame lat in het midden van de schutting waterpas (op 3cm van de grond) vast en schroef door de schuttingplank heen in de frame lat. Schuif de clip over het mes van de plank en zet de clip vast op de frame lat.

Nu de frame lat op 2 plekken aan de plank vast zit kan u deze loslaten.



Schuif de volgende plank in de clips en zet de plank vervolgens met drie clips vast op de palen en framelat.

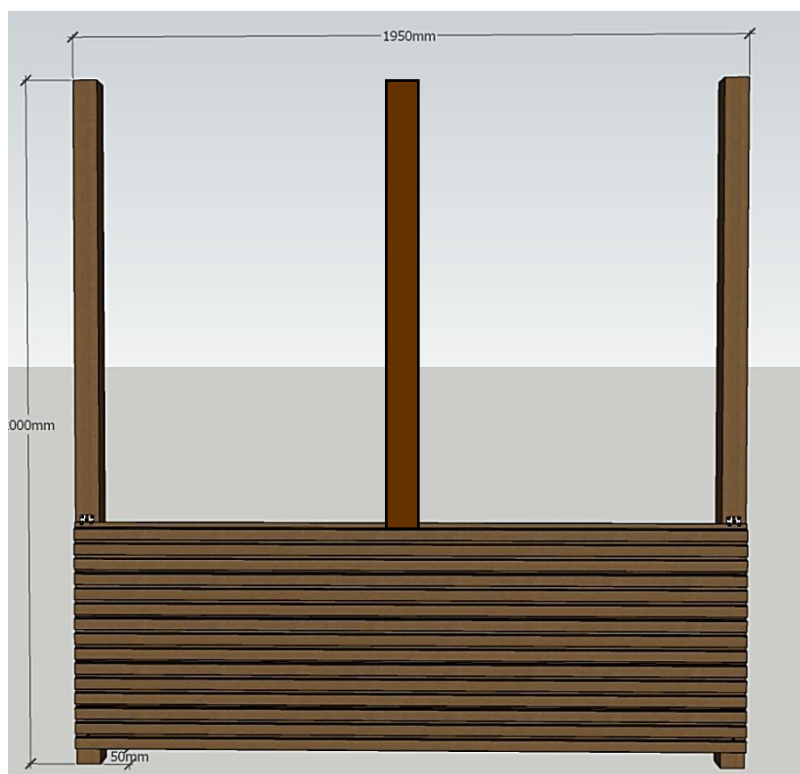

Stapel door met de clips en planken en schroef vast op de paal en frame lat.  
De laatste plank moet 2cm boven de paal uitsteken.

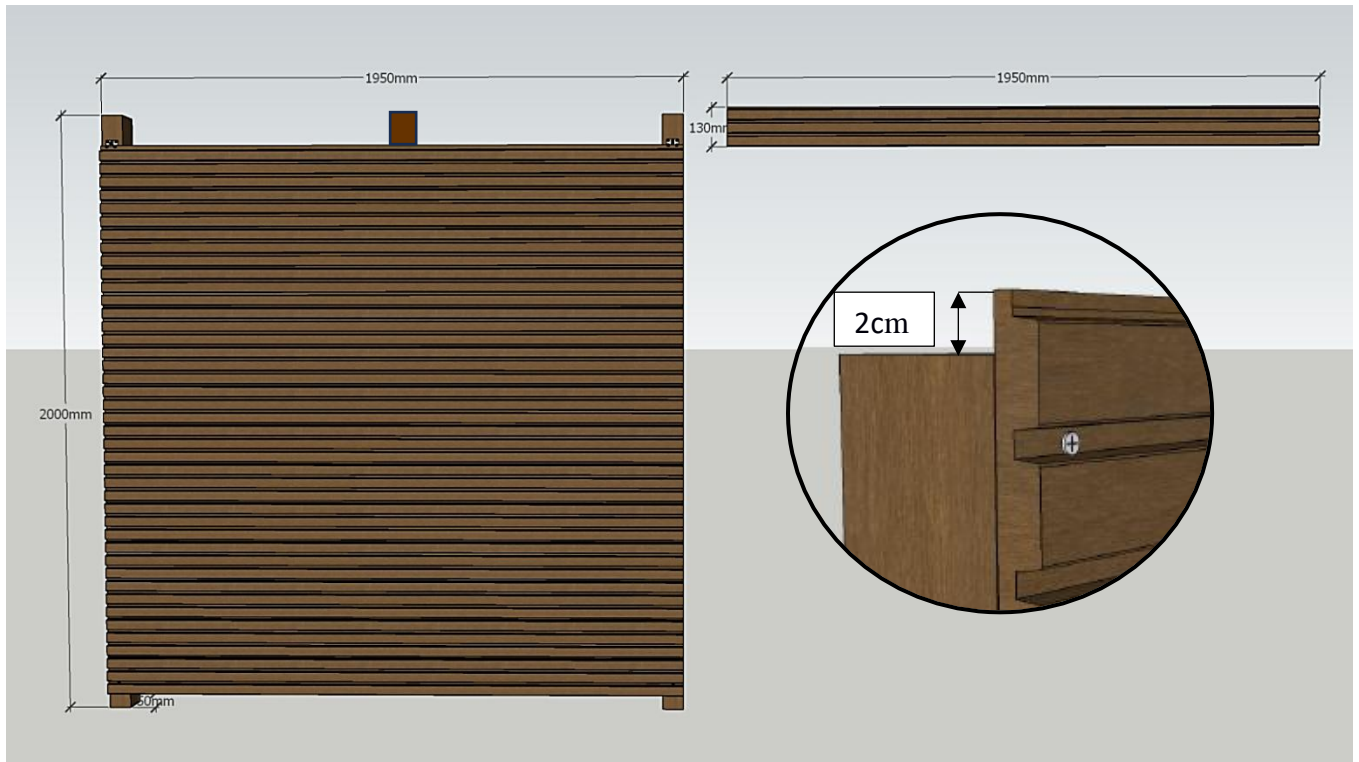

Plaats de afdeklap over de laatste plank en schroef deze  
schuin naar beneden vast in de laatste plank.

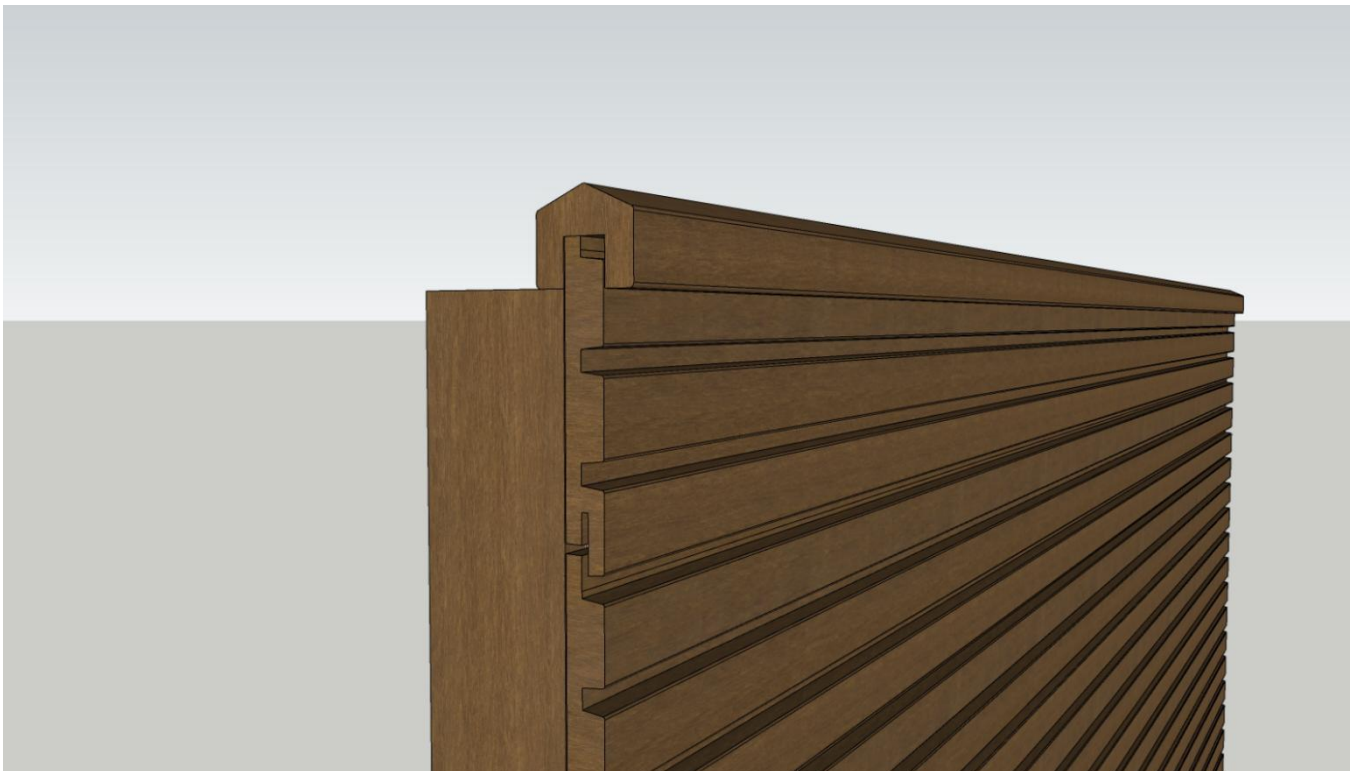

Er kunnen hier geen rechten aan worden ontleend.



Eindresultaat 'vooraanzicht':



Eindresultaat 'achteraanzicht':

Achterzijde 1 frame lat.



Esthetisch liever 3 achterlatten: Schroef na installatie aan beide palen een frame latten .



Er kunnen hier geen rechten aan worden ontleend.