

Voorbeeld installatie Rhombus schutting, verticaal, tussen de palen.

We zijn hier uitgegaan van het gebruik van hele planken. Voor andere breedte en/of hoogtematen heeft u wellicht meer/minder materiaal nodig.

Benodigheden voor 1 segment tussen de palen 198,5cm breed en 200cm hoog.

- 2 palen bamboe (of beton/hardhout, niet bij ons te verkrijgen).
- 15 Rhombus planken (bruto maat 140x1950mm; werkende maat 131x1950mm)
- Hoekprofielen* Niet bij ons te verkrijgen
- Clips en Schroeven (boor het bamboe altijd eerst voor)
- 3 frame latten
- 1 afdeklát

Resultaat:

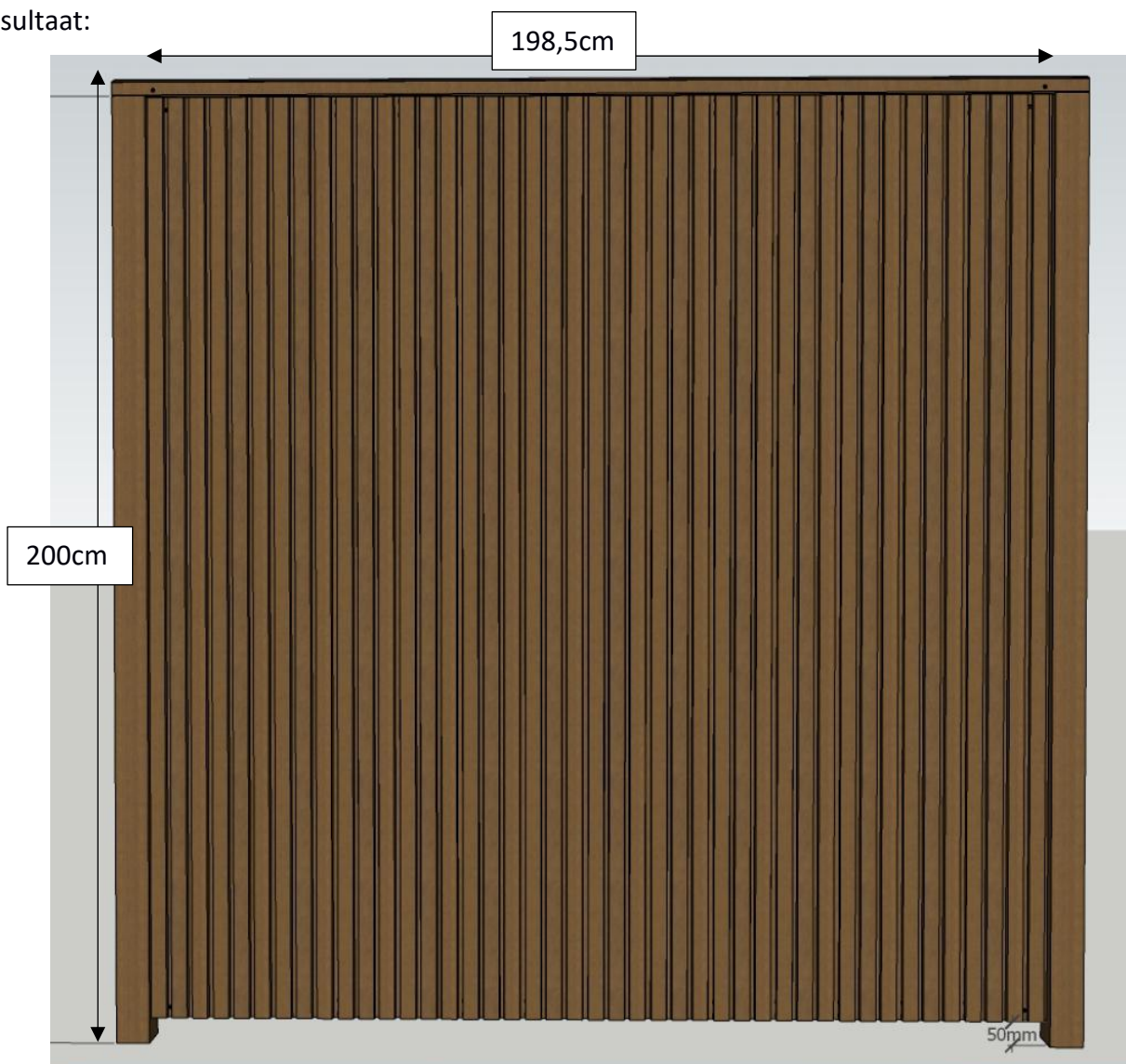

Er kunnen hier geen rechten aan worden ontleend.

Zet de palen loodrecht en waterpas in de grond. De palen moeten 196cm lang zijn. Gebruikt u een betonpaal met onderdorpel, houd u dan ook rekening met de hoogte van de dorpel.

Tussen de palen moet 198,5cm zitten, hierdoor heeft de laatste plank 1cm speling om deze gemakkelijk te monteren tussen de paal en de een na laatste plank.

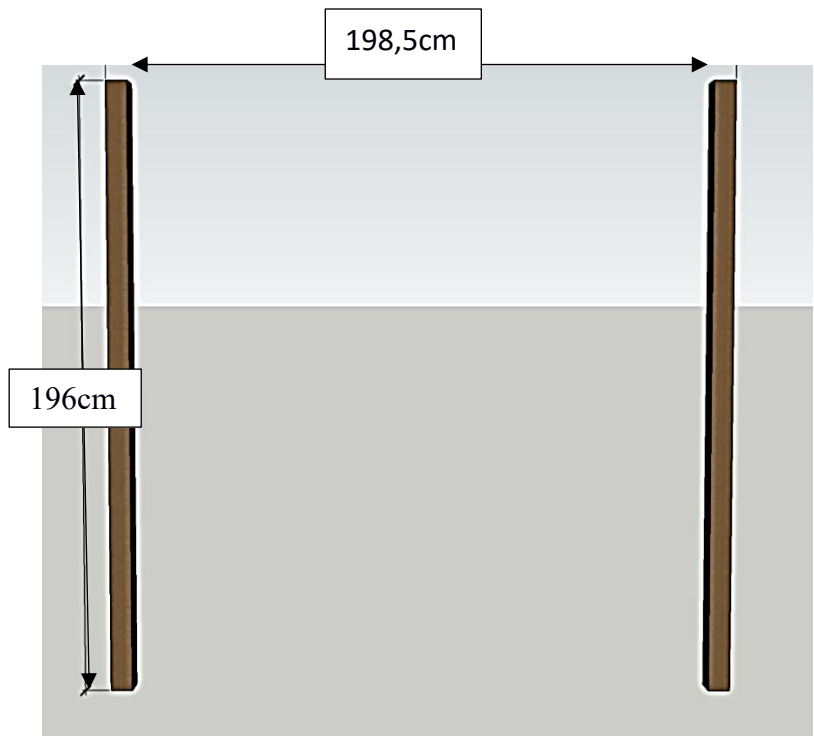

Plaats eerst de onderkant van de horizontale frame lat op 3cm boven de grond en maak middels een hoekprofiel vast aan de paal.

Plaats de andere twee frame latten in het midden en helemaal bovenin (de bovenste framelat is even hoog als de paal). Ook deze worden middels een hoekprofiel aan de paal vast gemaakt.

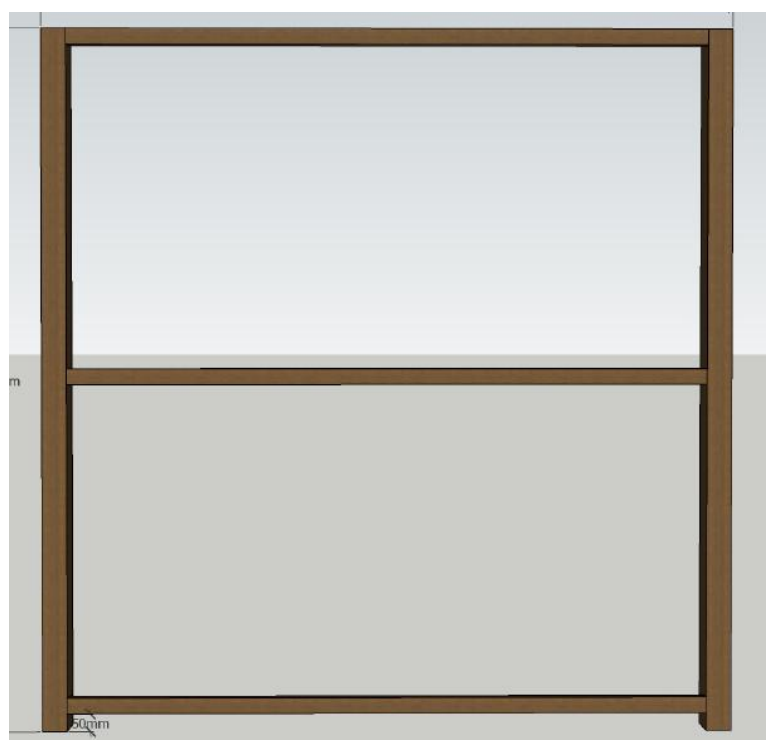
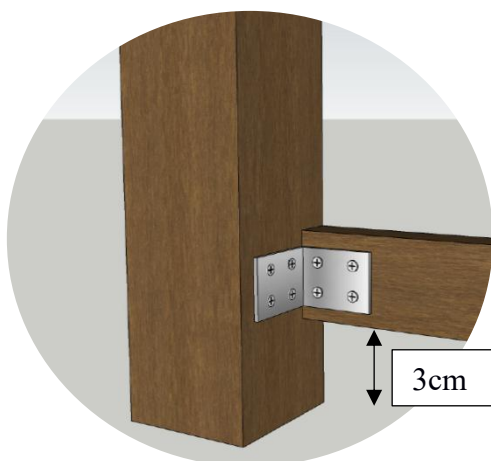

Er kunnen hier geen rechten aan worden ontleend.

Plaats de eerste plank verticaal (met het mes van de plank richting de binnenkant en de groef richting de paal) op de paal.

Zet deze vast middels door de plank in de horizontale frame latten te schroeven. De plank moet 2cm boven de paal en framelat uitsteken.



Plaats de clip over het mes van de plank heen en schroef deze vast op de horizontale latten.

Schuif de volgende plank in de clip en zet dan weer vast door aan de andere kant weer een clip te bevestigen.

Stapel op deze manier door.



Er kunnen hier geen rechten aan worden ontleend.

De laatste plank moet nu met 1cm speling aansluiten op de paal.

Deze plank zal vastgezet moeten worden middels door de planken heen te schroeven op de verticale en horizontale framelatten.

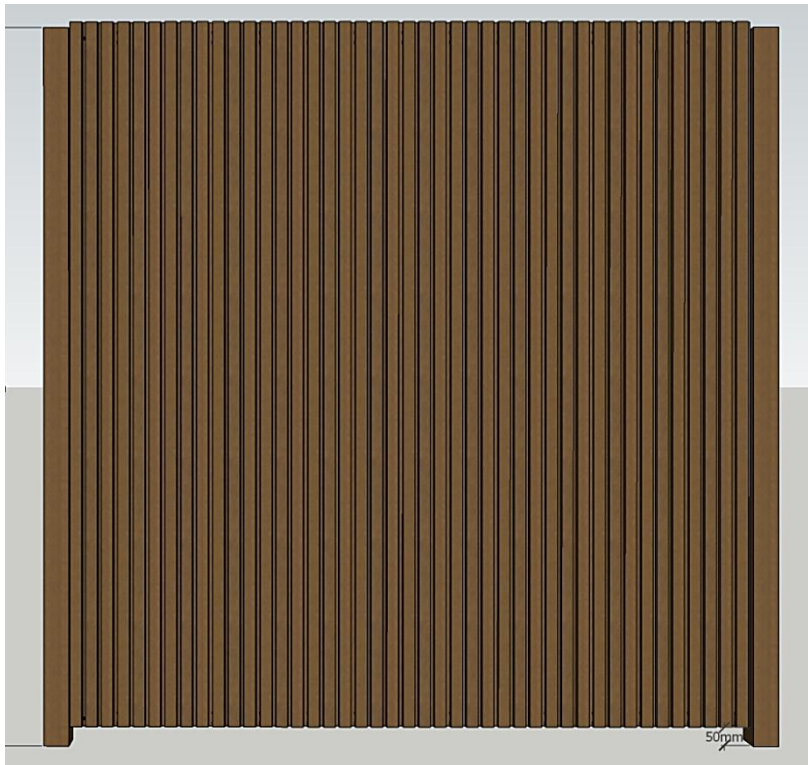

Plaats de afdeklaat over de planken en schroef schuin naar beneden vast in de planken.





Eind resultaat 'voorzijde':



Eind resultaat 'achterzijde':



Er kunnen hier geen rechten aan worden ontleend.