



Solid Bamboo Element B.V.

Satellietbaan 6
2181 MH Hillegom
T:0031(0) 252 53 44 17
info@solidbamboo.com

Voorbeeld installatie Rhombus schutting, verticaal, voor de palen.

We zijn hier uitgegaan van het gebruik van hele planken. Voor andere breedte en/of hoogtematen heeft u wellicht meer/minder materiaal nodig.

Benodigheden voor 1 segment incl. de palen 197,5cm breed en 200cm hoog.

- 2 palen van bamboe (of hardhout/beton, niet bij ons te verkrijgen).
- 15 Rhombus planken (bruto maat 140x1950mm; werkende maat 131x1950mm)
- Hoekprofielen* Niet bij ons te verkrijgen
- Clips en schroeven (boor het bamboe altijd eerst voor)
- 3 frame latten
- 1 afdeklát

Resultaat:

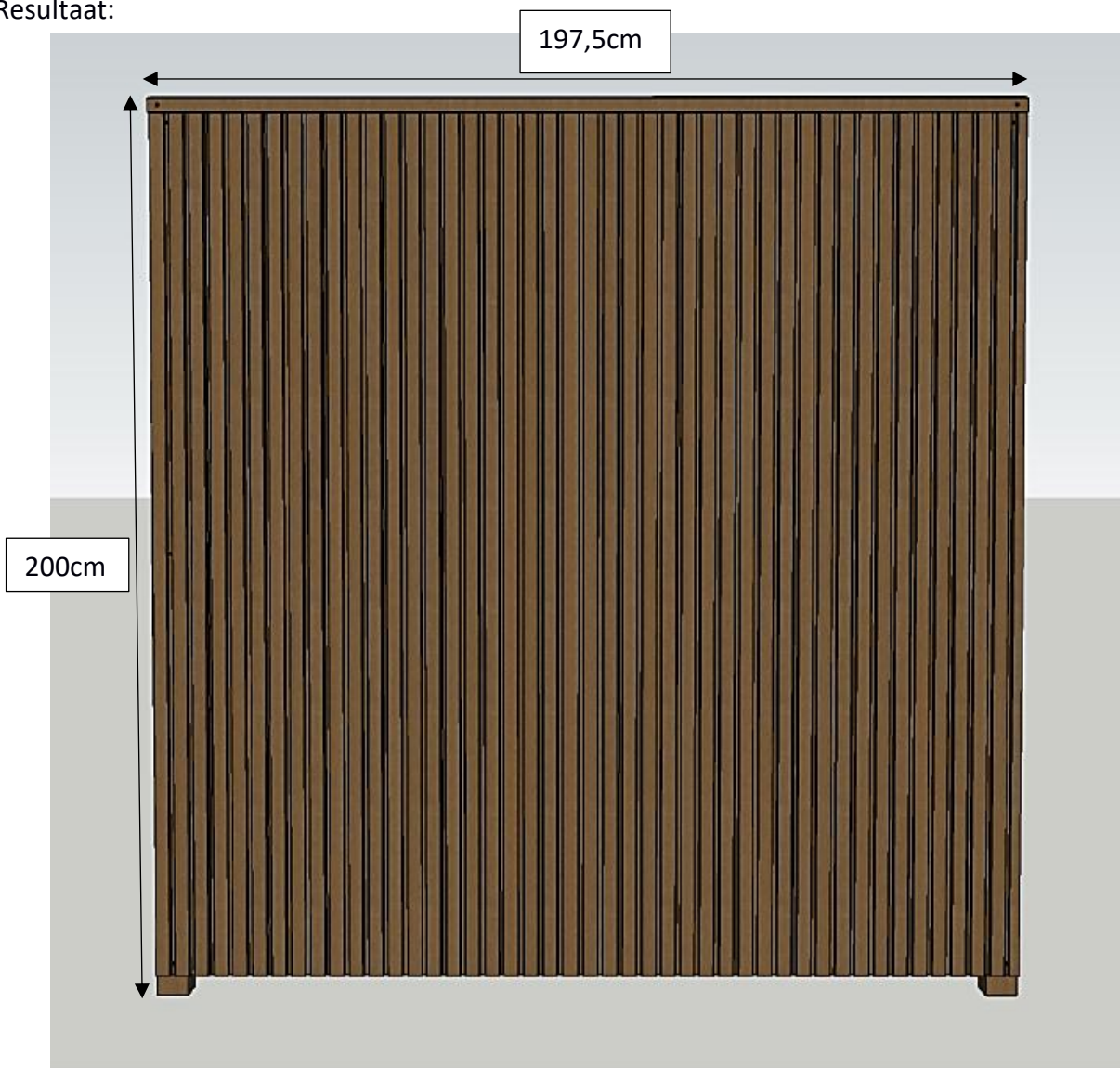

Er kunnen hier geen rechten aan worden ontleend.

Zet de palen loodrecht en waterpas in de grond.

De palen moeten 196cm hoog zijn en de afstand incl. de palen is 197,5cm.

Plaats u meerdere segmenten dan moeten de palen verder uit elkaar.

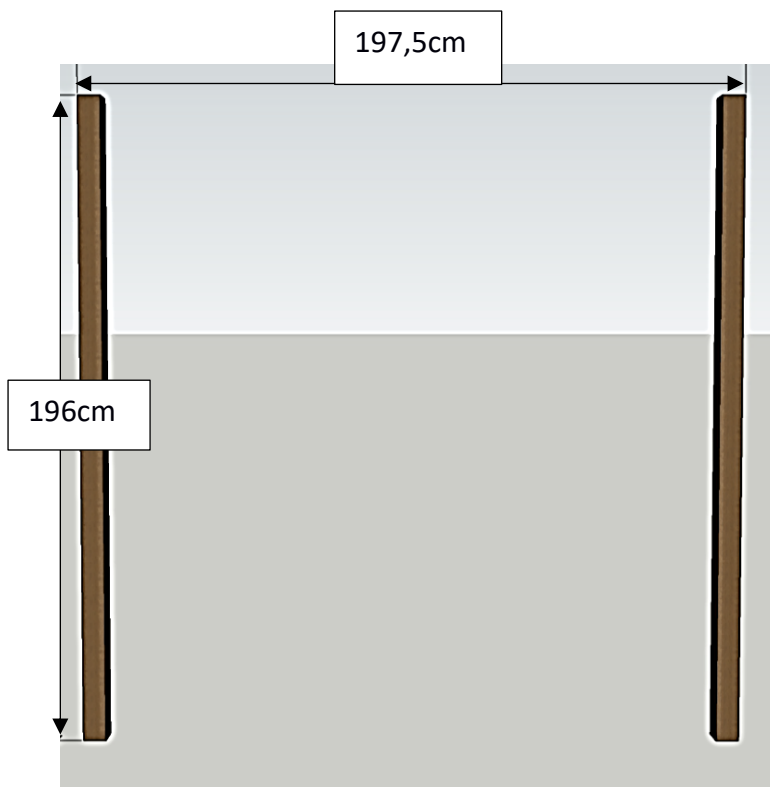

Plaats eerst de onderkant van de horizontale frame lat op 3cm boven de grond (193cm vanaf de bovenkant van de paal) en maak middels een hoekprofiel vast aan de paal.

Zorg dat de voorkant van de lat aansluit op de voorkant van de paal

Plaats de andere twee frame latten in het midden en helemaal bovenin. Ook deze worden middels een hoekprofiel aan de paal vast gemaakt.

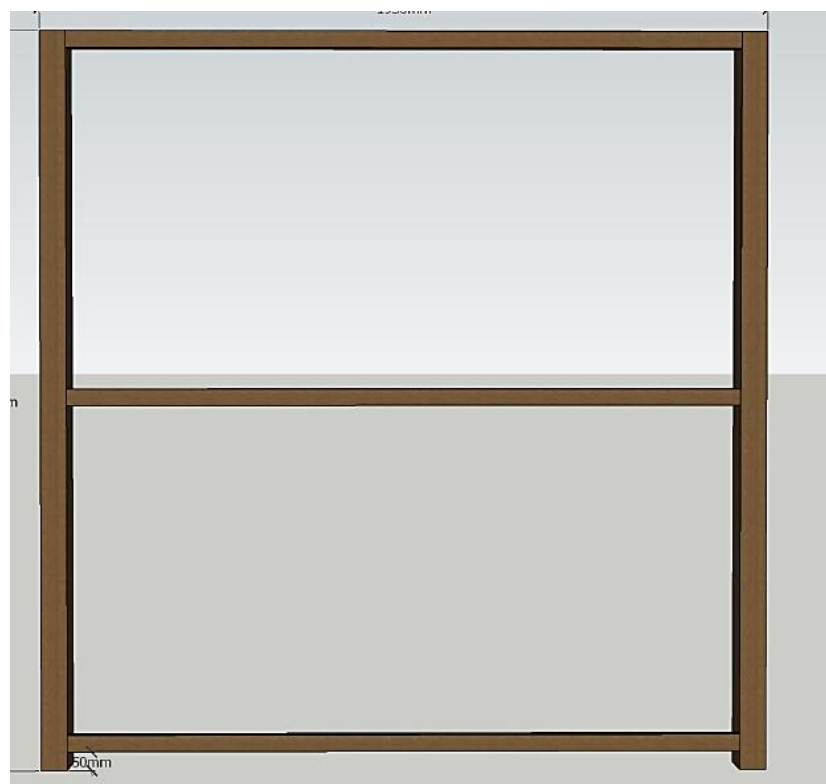
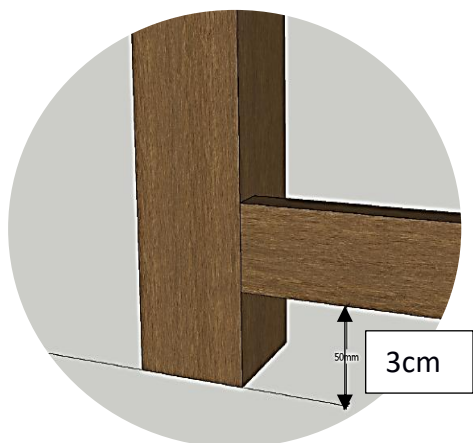

Er kunnen hier geen rechten aan worden ontleend.

Plaats de eerste plank verticaal (met het mes van de plank richting de binnenkant en de groef richting de paal).

Zet deze op dezelfde hoogte als de onderste lat vast middels in de paal te schroeven. De plank moet nu 2cm boven de paal uitsteken.

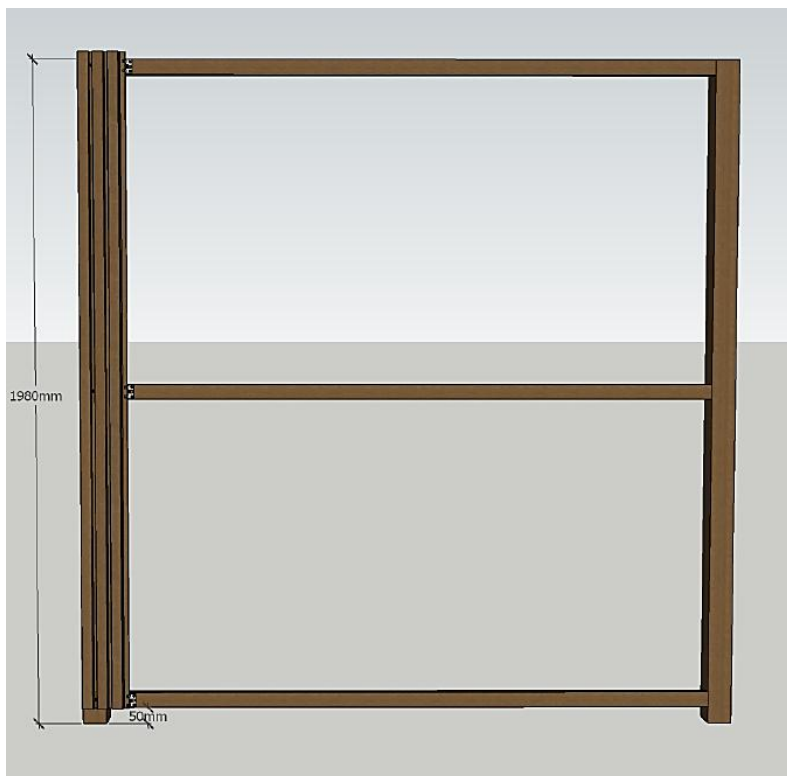

Plaats de clip over het mes van de plank heen en schroef deze vast op de horizontale latten.

Voor extra stevigheid/ter voorkomen van eventueel zakken van de plank, kan men door het mes van de planken op de onderste horizontale lat schroeven ipv te bevestigen met clips.

Schuif de volgende plank in de clip en zet dan weer vast door aan de andere kant weer een clip te bevestigen.

Stapel en schroef op deze manier door.





De laatste plank moet nu precies eindigen bij het eind van de paal.

Deze plank zal vastgezet moeten worden middels door de plank heen in de paal te schroeven.

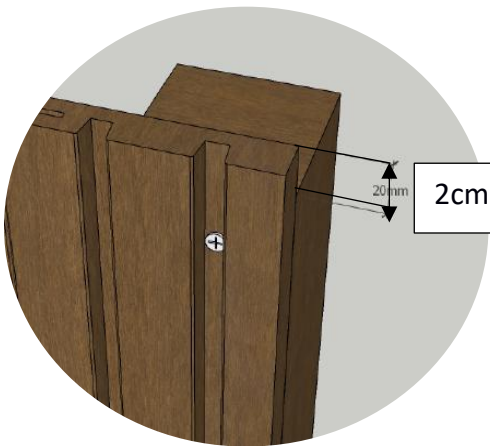

Plaats de afdeklap over de planken en schroef schuin naar beneden vast in de plank.



Er kunnen hier geen rechten aan worden ontleend.



Eindresultaat 'voorkant':



Eindresultaat 'achterkant':



Er kunnen hier geen rechten aan worden ontleend.